



EN User manual

NL Gebruikshandleiding

FR Mode d'emploi

DE Benutzerhandbuch

ES Manual del usuario

PT Manual do utilizador

IT Manuale d'uso

SV Bruksanvisning

PL Instrukcja obsługi

CS Uživatelská příručka

SK Používateľská príručka

FI Käyttöopas

DA Brugervejledning

NO Brukerhåndbok



SMART Compact Tower Fan

01.358230.01.001

EN	User manual	4
NL	Gebruikshandleiding	9
FR	Mode d'emploi	14
DE	Benutzerhandbuch	19
ES	Manual del usuario	24
PT	Manual do utilizador	29
IT	Manuale d'uso	35

SV	Bruksanvisning	40
PL	Instrukcja obsługi	45
CS	Uživatelská příručka	50
SK	Používateľská príručka	55
FI	Käyttöopas	60
DA	Brugervejledning	65
NO	Brukerhåndbok	70



B

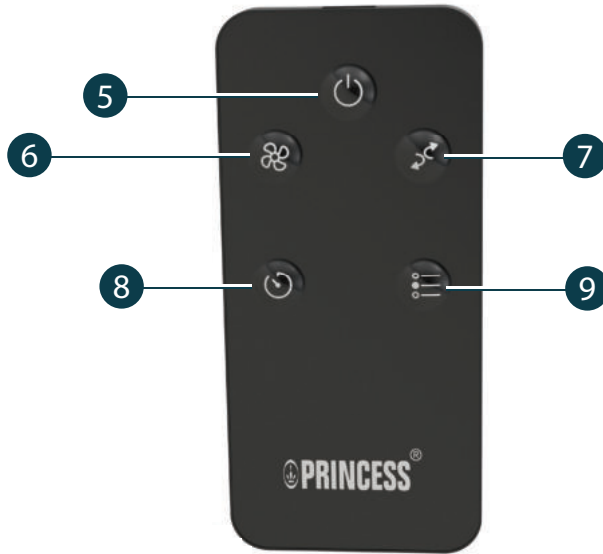

C



Smart Compact Tower Fan

Main parts (see image A)

- | | |
|-----------------|------------------|
| 1 Control panel | 3 Base |
| 2 Fan body | 4 Remote control |

Remote control (see image B)

- | | | |
|------------------|----------------------|---------------|
| 5 ON/ OFF button | 7 Oscillation button | 9 Mode button |
| 6 Speed button | 8 Timer button | |

Display/ button description (see image C)

- | | | |
|--------------------|--------------------|-----------------------|
| 10 Natural mode | 14 Speed indicator | 18 Speed button |
| 11 Sleep mode | 15 Timer button | 19 Oscillation button |
| 12 Display | 16 Mode button | |
| 13 Timer indicator | 17 ON/ OFF button | |

SAFETY

Safety precautions

- This appliance shall not be used by children aged less than 8 years. This appliance can be used by children aged from 8 years and above and persons with reduced physical, sensory or mental capabilities or lack of experience and knowledge if they have been given supervision or instruction concerning use of the appliance in a safe way and understand the hazards involved. Children shall not play with the appliance. Keep the appliance and its cord out of reach of children aged less than 8 years. Cleaning and user maintenance shall not be made by children unless older than 8 and supervised.
- By ignoring the safety instructions the manufacturer cannot be held responsible for the damage.
- If the supply cord is damaged, it must be replaced by the manufacturer, its service agent or similarly qualified persons in order to avoid a hazard.
- Never move the appliance by pulling the cord and make sure the cord cannot become entangled.
- Always place the appliance on a stable, flat, heat, and moisture resistant surface.
- The user must not leave the appliance unattended while it is connected to the power supply.

- This appliance is only to be used for household purposes and only for the purpose it is made for.
- To protect yourself against an electric shock, do not immerse the cord, plug or appliance in the water or any other liquid.
- Never insert your fingers or any other objects into the air outlet. Make sure to warn children and other persons with reduced physical, sensory or mental capabilities of this danger.
- Do not use the appliance:
 - Near a source of fire
 - In an area exposed to direct sunlight
 - In an area where water is likely to splash
 - Near a bath, a shower or a swimming pool

⚠ WARNING

- Do not wrap the cable around the main body of the appliance during or after use.
- Misuse of the appliance could cause personal injury.
- This appliance is intended to be used in household and similar applications such as:
 - staff kitchen areas in shops, offices and other working environments;
 - By clients in hotels, motels and other residential type environments.
 - bed and breakfast type environments.
 - Farm houses.

FOREWORD







About this document

This user manual contains all the information for correct, safe, and efficient use of the appliance. Ensure you have fully read and understood the instructions in this user manual before you use the appliance.

Always store this user manual in a safe place near the appliance for future reference.

This manual is originally written in English. All other languages are translated documents.

General symbols

Symbol	Description
	Applicable in France: The product or packaging can be recycled and components must be disposed of separately. Follow the local regulations.
	Applicable in Italy: The product or packaging can be recycled and components must be disposed of separately. Follow the local regulations.
	This product complies with conformity requirements of the applicable European regulations or directives.
	The universal recycling symbol, logo, or icon is an internationally recognized symbol used to designate recyclable materials. The recycling symbol is in the public domain and is not a trademark.
	The Green Dot is the registered trademark of Der Grüne Punkt – Duales System Deutschland GmbH and is protected as a trademark worldwide. The logo may only be used by customers of DSD GmbH holding a valid trademark usage contract or by engaged waste management companies within the Federal Republic of Germany. This also applies to reproduction of the logo by third parties in a dictionary, an encyclopaedia or an electronic database containing a reference manual.
	Protection class 1: Earth ground

APPLIANCE DESCRIPTION

Intended use

This appliance is intended for indoor use only.

This appliance is intended exclusively for domestic, non-commercial use.

This appliance is not intended for use by persons (including children) with reduced physical, sensory or mental capabilities, or lack of experience and knowledge, unless they have been given supervision or instruction concerning use of the appliance by a person responsible for their safety.

Any use of the appliance other than described in this user manual is regarded as misuse and may cause injury or damage to the appliance and void the warranty.

Technical specifications

Appliance name	Smart Compact Tower Fan
Article number	01.358230.01.001
Power supply	220-240V~ 50Hz
Power	50W

BEFORE FIRST USE

- Take the appliance and accessories out the box. Remove the stickers, protective foil or plastic from the device.
- Before using your appliance for the first time, wipe off all removable parts with a damp cloth. Never use abrasive products.
- Place the device on a flat stable surface and ensure a minimum of 10 cm. free space around the device. This device is not suitable for installation in a cabinet or for outside use.
- Plug the power cable into a socket. **Note:** Make sure the voltage which is indicated on the device matches the local voltage before connecting the device.

Assembly

- Remove the 3 screws out of the turnplate (Picture 1).
- Put the front base onto the rear base and join them together (Picture 2).
- Pull the power cord through the hole of the base (Picture 2).
- Align the base with the turnplate and use the 3 screws to secure them together (Picture 3).
- Press the power cord into the cable slot (Picture 4).

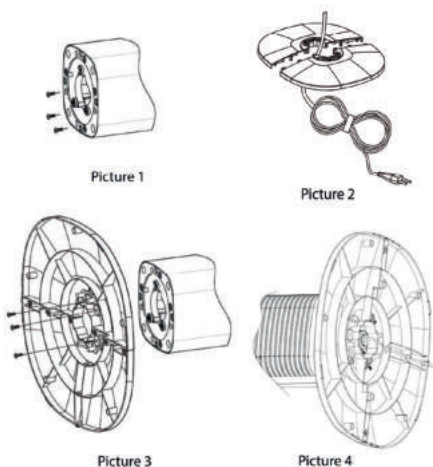

USE

1. Press the speed button **B6** to choose the desired speed setting. Press repeatedly to select one of the three different speed settings.
2. Mode button **B9**: Choose from 3 different breeze patterns: Normal, Natural (randomly cycle through different speed settings to recreate an outdoor natural breeze) and Sleep (slows the fan speed down so you can still feel the air flow but you don't hear the fan as much). The natural **C10** and sleep **C11** function are shown on the display **C12** when they are selected.
3. Sleep mode **C11**: Firstly select the fan speed **C14**, then select sleep mode. The sleep mode will begin from the selected fan speed and reduce down to low speed where it will remain.
 - Fan speed High when sleep mode selected: 20 minutes high, then 20 minutes medium, then Low.
 - Fan speed Medium when sleep mode selected: 20 minutes medium, then Low.
 - Fan speed low when sleep mode selected: This mode does not give any additional function and the fan will remain in low speed.
4. Press the oscillation button **B7** to turn on the swing function, press again to turn off.
5. Press the timer button **B8** to activate the timer. Push repeatedly to increase the timer. The timer can be set to automatically turn off the fan after 1-8 hours.

Using the device with the Princess Home App

Download the correct version of the Princess Home App via our website www.princesshome.eu/en-gb or use the QR code.



Pair your device with the Princess Home app.

1. Make sure your device is powered on.
2. Open the Princess Home app.
3. Select your country code, enter the cell phone number and tap "Get" to get a message containing the verification code.
4. Enter the verification code in the message and tap "Log in" to log in to the App.
5. Click "Add Device" to add a new device.
6. Select the device you wanted to connect.
7. Follow the instructions on the app to connect the device.
8. To control your device with voice using a smart speaker please refer to the manufacturer's instructions on how to enable a skill through your device.

CLEANING AND MAINTENANCE

- Clean the appliance with a damp cloth. Never use harsh and abrasive cleaners, scouring pad or steel wool, which damages the device.
- Never immerse the device in water or any other liquid. The device is not dishwasher proof.

DECLARATION OF CONFORMITY

- Hereby, Smartwares Europe declares that the radio equipment type 358230 is in compliance with Directive 2014/53/EU
- The full text of the EU declaration of conformity is available at the following internet address: www.princesshome.eu/doc

DISPOSAL



This product is labelled with this crossed out wheel bin symbol in accordance with European Directive 2012/19/EC to indicate that it must not be disposed of with your other household waste. Due to the presence of hazardous substances, mixtures or components, electrical and electronic devices that are not subject to selective sorting are potentially dangerous to the environment and human health. Please check your local city office or waste disposal service for the return and recycling of this product.

Support

You can find all available information and spare parts at www.princesshome.eu

Slimme compacte torenventilator

Belangrijkste onderdelen (zie afbeelding A)

- | | |
|--------------------|---------------------|
| 1 Bedieningspaneel | 3 Voet |
| 2 Ventilatorhuis | 4 Afstandsbediening |

Afstandsbediening (zie afbeelding B)

- | | | |
|-----------------|------------------|---------------|
| 5 AAN/UIT-knop | 7 Oscillatieknop | 9 Modus-toets |
| 6 Snelheidsknop | 8 Timerknop | |

Beschrijving van display/knoppen (zie afbeelding C)

- | | | |
|--------------------|-----------------------|-------------------|
| 10 Natuurmodus | 14 Snelheidsindicator | 18 Snelheidsknop |
| 11 Slaapstand | 15 Timerknop | 19 Oscillatieknop |
| 12 Display | 16 Modus-toets | |
| 13 Timer-indicator | 17 AAN/UIT-knop | |

VEILIGHEID

Veiligheidsvoorzorgsmaatregelen

- Dit apparaat mag niet worden gebruikt door kinderen jonger dan 8 jaar. Dit apparaat kan worden gebruikt door kinderen vanaf 8 jaar en door personen met verminderde lichamelijke, zintuiglijke of geestelijke vermogens of gebrek aan de benodigde ervaring en kennis indien ze onder toezicht staan of instructies krijgen over hoe het apparaat op een veilige manier kan worden gebruikt alsook de gevaren begrijpen die met het gebruik samenhangen. Kinderen mogen niet met het apparaat spelen. Houd het apparaat en het netsnoer buiten bereik van kinderen jonger dan 8 jaar. Laat reiniging en onderhoud niet door kinderen uitvoeren, tenzij ze ouder zijn dan 8 jaar en onder toezicht staan.
- Door de veiligheidsinstructies te negeren, kan de fabrikant niet verantwoordelijk worden gehouden voor de schade.
- Als de voedingskabel beschadigd is, moet deze worden vervangen door de fabrikant, diens servicedienst of gelijkwaardig gekwalificeerd personeel om gevaren te voorkomen.
- Verplaats het apparaat nooit door aan het snoer te trekken en zorg ervoor dat het snoer niet verstrikt raakt.
- Zet het apparaat altijd op een stabiele, vlakke, hitte- en vochtbestendige ondergrond.

- De gebruiker mag het apparaat niet onbeheerd achterlaten terwijl het op de voeding is aangesloten.
- Dit apparaat is uitsluitend voor huishoudelijk gebruik en voor het doel waar het voor bestemd is.
- Dompel het snoer, de stekker of het apparaat niet onder in water of andere vloeistoffen om elektrische schokken te voorkomen.
- Steek nooit uw vingers of andere voorwerpen in de luchtuitleat. Waarschuw kinderen en andere personen met beperkte fysieke, sensorische of mentale capaciteiten voor dit gevaar.
- Gebruik het apparaat niet:
 - in de buurt van open vuur
 - in een omgeving die blootgesteld is aan direct zonlicht
 - in een omgeving waar water kan spatten
 - in de buurt van een bad, een douche of een zwembad

⚠ WAARSCHUWING

- Wikkel de kabel niet rond de behuizing van het apparaat tijdens of na gebruik.
- Oneigenlijk gebruik van het apparaat kan persoonlijk letsel veroorzaken.
- Dit apparaat is bedoeld om gebruikt te worden in huishoudelijke en soortgelijke toepassingen zoals:
 - personeelskeuken in winkels, kantoren en andere werkomgevingen;
 - Door klanten in hotels, motels en andere residentiële omgevingen.
 - omgevingen van het type bed and breakfast
 - Boerderijen.

VOORWOORD

Over dit document

Deze gebruikshandleiding bevat alle informatie voor een juist, veilig en doelmatig gebruik van het apparaat.

Lees en begrijp de aanwijzingen in deze gebruiksaanwijzing volledig voordat je het apparaat gebruikt.

Bewaar deze gebruiksaanwijzing steeds op een veilige plaats in de buurt van het apparaat voor toekomstige raadpleging.

Deze handleiding is oorspronkelijk geschreven in het Engels. Alle andere talen zijn vertaalde documenten.

Algemene symbolen

Symbol	Beschrijving
	Van toepassing in Frankrijk: Het product of de verpakking kan worden gerecycled en de onderdelen moeten apart worden weggegooid. Volg de plaatselijke regelgeving.
	Van toepassing in Italië: Het product of de verpakking kan worden gerecycled en de onderdelen moeten apart worden weggegooid. Volg de plaatselijke regelgeving.
	Dit product voldoet aan de conformiteitseisen van de toepasselijke Europese verordeningen of richtlijnen
	Het universele recyclingsymbool, -logo of -pictogram is een internationaal erkend symbool dat wordt gebruikt om recyclebare materialen aan te duiden. Het recyclingsymbool behoort tot het publieke domein en is geen handelsmerk.
	The Green Dot is het geregistreerde handelsmerk van Der Grüne Punkt - Duales System Deutschland GmbH en is een wereldwijd beschermd handelsmerk. Het logo mag uitsluitend worden gebruikt door klanten van DSD GmbH die in het bezit zijn van een geldig handelsmerkgebruikscontract of door aangewezen afvalverwerkingsbedrijven binnen de Bondsrepubliek Duitsland. Dit geldt ook voor de reproductie van het logo door derden in een woordenboek, een encyclopedie of een elektronische databank meteen naslagwerk.
	Beschermingsklasse 1: Aarding

BESCHRIJVING APPARAAT

Beoogd gebruik

Dit apparaat is uitsluitend bedoeld voor gebruik binnenshuis.

Dit apparaat is uitsluitend bedoeld voor huishoudelijk, niet-commercieel gebruik.

Dit apparaat is niet bedoeld voor gebruik door personen (waaronder kinderen) met verminderde lichamelijke, zintuiglijke of geestelijke vermogens, of gebrek aan ervaring en kennis, tenzij zij onder toezicht staan of instructies hebben gekregen betreffende het gebruik van het apparaat van een persoon die verantwoordelijk is voor hun veiligheid.

Elk gebruik van het apparaat anders dan beschreven in deze gebruiksaanwijzing wordt beschouwd als verkeerd gebruik en kan letsel of schade aan het apparaat veroorzaken en de garantie ongeldig maken.

Technische specificaties

Naam apparaat	Slimme compacte torenventilator
Artikelnummer	01.358230.01.001
Voeding	220-240V~ 50Hz
Vermogen	50W

VOOR HET EERSTE GEBRUIK

- Haal het apparaat en de accessoires uit de doos. Verwijder de stickers, beschermende folie of plastic van het apparaat.
- Neem alle verwijderbare onderdelen af met een vochtige doek voordat u het apparaat voor het eerst gebruikt. Gebruik nooit schurende producten.
- Plaats het apparaat op een vlakke stabiele ondergrond en zorg voor minimaal 10 cm vrije ruimte rondom het apparaat. Dit apparaat is niet geschikt voor inbouw in een kast of voor buitengebruik.
- Steek de voedingskabel in een stopcontact. **Opmerking:** Controleer of de spanning die op het apparaat wordt aangegeven overeenkomt met de plaatselijke spanning voordat u het apparaat aansluit.

Montage

- Verwijder de 3 schroeven uit de draaischijf (Afbeelding 1).
- Plaats de voorste basis op de achterste basis en voeg ze samen (Afbeelding2).
- Trek het netsnoer door het gat in de basis (Afbeelding 2).
- Lijn de basis uit met de draaischijf en gebruik de 3 schroeven om ze aan elkaar te bevestigen (Afbeelding 3).
- Druk het netsnoer in de kabelsleuf (Afbeelding 4).

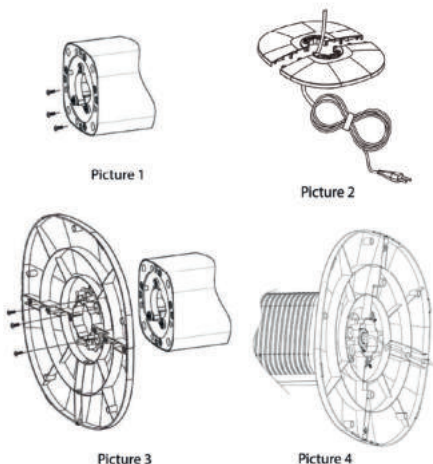

GEBRUIK

1. Druk op de snelheidsknop **B6** om de gewenste snelheidsinstelling te kiezen. Druk herhaaldelijk om een van de drie verschillende snelheidsinstellingen te selecteren.
2. Modusknop **B9**: Kies uit 3 verschillende briespatronen: Normaal, Natuurlijk (cyclust willekeurig door verschillende snelheidsinstellingen om een natuurlijk briesje buiten na te bootsen) en Slaap (vertraagt de ventilatorsnelheid zodat je de luchtstroom nog steeds voelt, maar de ventilator minder hoort). De natuurlijke **C10** en slaap **C11** functie worden weergegeven op het display **C12** wanneer ze geselecteerd zijn.
3. Slaapstand **C11**: Selecteer eerst de ventilatorsnelheid **C14** en vervolgens de slaapmodus. De slaapmodus start vanaf de geselecteerde ventilatorsnelheid en verlaagt naar een lage snelheid waar hij blijft.
 - Ventilatorsnelheid Hoog wanneer slaapstand geselecteerd: 20 minuten hoog, dan 20 minuten medium, dan Laag.
 - Ventilatorsnelheid Medium wanneer slaapstand geselecteerd: 20 minuten medium, daarna Laag.
 - Lage ventilatorsnelheid wanneer de slaapmodus geselecteerd is: Deze modus biedt geen extra functie en de ventilator blijft op lage snelheid.
4. Druk op de oscillatieknop **B7** om de schommelfunctie in te schakelen, druk nogmaals om uit te schakelen.
5. Druk op de timerknop **B8** om de timer te activeren. Druk herhaaldelijk om de timer te verlengen. De timer kan zo worden ingesteld dat de ventilator na 1-8 uur automatisch wordt uitgeschakeld.

Het apparaat gebruiken met de Princess Home-app

Download de juiste versie van de Princess Home-app via onze website www.princesshome.eu/nl-nl of gebruik de QR-code.



Koppel je apparaat met de Princess Home-app.

1. Zorg ervoor dat je apparaat ingeschakeld is.
2. Open de Princess Home-app.
3. Selecteer je landcode, voer het mobiele nummer in en tik op 'Ontvangen' om een bericht met de verificatiecode te ontvangen.
4. Voer de verificatiecode in het bericht in en tik op 'Inloggen' om je aan te melden bij de app.
5. Klik op 'Apparaat toevoegen' om een nieuw apparaat toe te voegen.
6. Selecteer het apparaat dat je wilt koppelen.
7. Volg de instructies in de app voor verbinding van het apparaat.
8. Om je apparaat met je stem te bedienen via een slimme speaker, raadpleeg je de instructies van de fabrikant over hoe je een vaardigheid inschakelt via je apparaat.

REINIGING EN ONDERHOUD

- Reinig het apparaat met een vochtige doek. Gebruik nooit agressieve en schurende schoonmaakmiddelen, schuursponsjes of staalwol, die het apparaat beschadigen.
- Onderdompel het apparaat nooit in water of een andere vloeistof. Het apparaat is niet vaatwasmachinebestendig.

VERKLARING VAN CONFORMITEIT

- Hierbij verklaart Smartwares Europe dat de radioapparatuur van het type 358230 in overeenstemming is met Richtlijn 2014/53/EU.
- De volledige tekst van de EU-conformiteitsverklaring is beschikbaar op het volgende internetadres: www.princesshome.eu/doc

VERWIJDERING



Dit product is gemarkeerd met dit symbool van een doorgekruiste vuilnisbak in overeenstemming met de Europese Richtlijn 2012/19/EC om aan te geven dat het niet weggegooid mag worden met uw andere huishoudelijke afval. Door de aanwezigheid van gevaarlijke stoffen, mengsels en derivaten, elektrische en elektronische apparaten die niet selectief worden gesorteerd, kunnen gevaarlijk zijn voor het milieu en de menselijke gezondheid. Raadpleeg uw gemeente of de afvalverwijderingsdienst voor het inleveren en recyclen van dit product.

Ondersteuning

U kunt alle beschikbare informatie en reserveonderdelen vinden op www.princesshome.eu/

Ventilateur de tour compact intelligent

Pièces principales (voir image A)

- | | |
|------------------------|----------------|
| 1 Panneau de commande | 3 Base |
| 2 Corps du ventilateur | 4 Télécommande |

Télécommande (voir image B)

- | | | |
|---------------------|------------------------|---------------|
| 5 Bouton ON/ OFF | 7 Bouton d'oscillation | 9 Bouton Mode |
| 6 Bouton de vitesse | 8 Bouton de minuterie | |

Description de l'affichage/des touches (voir image C)

- | | | |
|-------------------------------|--------------------------|-------------------------|
| 10 Mode Nature | 14 Indicateur de vitesse | 18 Bouton de vitesse |
| 11 Mode Sleep (Nuit) | 15 Bouton de minuterie | 19 Bouton d'oscillation |
| 12 Panneau d'affichage | 16 Bouton Mode | |
| 13 Indicateur de la minuterie | 17 Bouton ON/ OFF | |

SÉCURITÉ

Précautions de sécurité

- Cet appareil ne doit pas être utilisé par des enfants de moins de 8 ans. Cet appareil peut être utilisé par des enfants de 8 ans ou plus et des personnes présentant un handicap physique, sensoriel ou mental voire ne disposant pas des connaissances et de l'expérience nécessaires en cas de surveillance ou d'instructions sur l'usage de cet appareil en toute sécurité et de compréhension des risques impliqués. Les enfants ne doivent pas jouer avec l'appareil. Maintenez l'appareil et son cordon d'alimentation hors de portée des enfants de moins de 8 ans. Le nettoyage et la maintenance utilisateur ne doivent pas être confiés à des enfants sauf s'ils ont 8 ans ou plus et sont sous surveillance.
- En ignorant les consignes de sécurité, le fabricant ne peut pas être tenu responsable des dommages.
- Si le cordon d'alimentation est endommagé, il doit être remplacé par le fabricant, son agent de service ou des personnes également qualifiées afin d'éviter un danger.
- Ne déplacez jamais l'appareil en tirant sur le cordon et assurez-vous que le cordon ne s'emmêle pas.
- Placez toujours l'appareil sur une surface stable, plane et résistante à la chaleur et à l'humidité.

- L'utilisateur ne doit pas laisser l'appareil sans surveillance tant qu'il est branché sur l'alimentation électrique.
- Cet appareil est uniquement destiné à des utilisations domestiques et seulement dans le but pour lequel il est fabriqué.
- Afin de vous éviter un choc électrique, n'immergez pas le cordon, la prise ou l'appareil dans de l'eau ou autre liquide.
- N'introduisez jamais vos doigts ou d'autres objets dans la sortie d'air. Veillez à avertir les enfants et les autres personnes dont les capacités physiques, sensorielles ou mentales sont réduites de ce danger.
- N'utilisez pas l'appareil :
 - À proximité d'un foyer potentiel d'incendie
 - Dans une zone exposée directement au soleil
 - Dans une zone où l'eau est susceptible d'éclabousser
 - À proximité d'une baignoire, d'une douche ou d'une piscine

⚠ AVERTISSEMENT

- N'enroulez pas le câble autour du corps principal de l'appareil durant ou après son utilisation.
- Une mauvaise utilisation de l'appareil pourrait causer des blessures.
- Cet appareil est destiné à être utilisé dans des applications domestiques et similaires telles que :
 - les cuisines du personnel dans les magasins, les bureaux et autres environnements de travail ;
 - Par les clients dans les hôtels, les motels et d'autres environnements de type résidentiel.
 - des environnements de type "chambres d'hôtes".
 - Maisons de ferme.

AVANT-PROPOS







Au sujet de ce document

Ce mode d'emploi contient toutes les informations pour une utilisation correcte, sûre et efficace de l'appareil. Assurez-vous d'avoir lu et compris les instructions de ce manuel utilisateur dans leur intégralité avant d'utiliser l'appareil.

Rangez toujours ce manuel utilisateur en lieu sûr près de l'appareil pour consultation ultérieure.

Ce manuel est rédigé dans sa version d'origine en anglais. Toutes les autres langues sont des documents traduits.

Symboles généraux

Symbole	Description
	En vigueur en France : Le produit ou l'emballage peuvent être recyclés et les composants doivent être éliminés séparément. Respectez les réglementations locales.
	En vigueur en Italie : Le produit ou l'emballage peuvent être recyclés et les composants doivent être éliminés séparément. Respectez les réglementations locales.
	Ce produit est conforme aux exigences de conformité des règlements ou directives européens en vigueur.
	Le symbole, le logo ou l'icône universel de recyclage est un symbole internationalement reconnu utilisé pour désigner les matériaux recyclables. Le symbole du recyclage relève du domaine public et n'est pas une marque déposée.
	Le Point vert est une marque déposée de Der Grüne Punkt - Duales System Deutschland GmbH et est une marque déposée dans le monde entier. Le logo ne peut être utilisé que par des clients de DSD GmbH titulaires d'une licence valide d'utilisation de la marque ou par des entreprises engagées dans la gestion des déchets en République Fédérale Allemande. Cela s'applique également à la reproduction du logo par des tiers dans un dictionnaire, une encyclopédie ou une base de données électronique contenant un manuel de référence.
	Classe de protection 1 : prise terre

DESCRIPTION DE L'APPAREIL

Usage prévu

Cet appareil n'est destiné qu'à une utilisation à l'intérieur.

Cet appareil est destiné exclusivement à un usage domestique et non commercial.

Cet appareil n'est pas destiné à être utilisé par des personnes (y compris les enfants) dont les capacités physiques, sensorielles ou mentales sont réduites, ou qui manquent d'expérience et de connaissances, à moins qu'elles n'aient reçu des instructions ou une aide concernant l'utilisation de l'appareil de la part d'une personne responsable de leur sécurité.

Toute utilisation de l'appareil autre que celle décrite dans ce manuel utilisateur est considérée comme une mauvaise utilisation et peut causer des blessures ou des dommages à l'appareil et annuler la garantie.

Spécifications techniques

Nom de l'appareil	Ventilateur de tour compact intelligent
Numéro de référence	01.358230.01.001
Alimentation	220-240V~ 50Hz
Puissance	50W

AVANT LA PREMIÈRE UTILISATION

- Sortez l'appareil et les accessoires de la boîte. Retirez les autocollants, la feuille de protection ou le plastique de l'appareil.
- Avant toute première utilisation de votre appareil, essuyez toutes les parties amovibles à l'aide d'un chiffon humide. N'utilisez jamais de produits abrasifs.
- Placez l'appareil sur une surface plane et stable et prévoyez un espace libre de 10 cm autour de l'appareil. Cet appareil ne convient pas pour une installation dans une armoire ou pour une utilisation en extérieur.

- Branchez le câble d'alimentation dans une prise de courant. **Note:** Assurez-vous que la tension indiquée sur l'appareil correspond à la tension locale avant de brancher l'appareil.

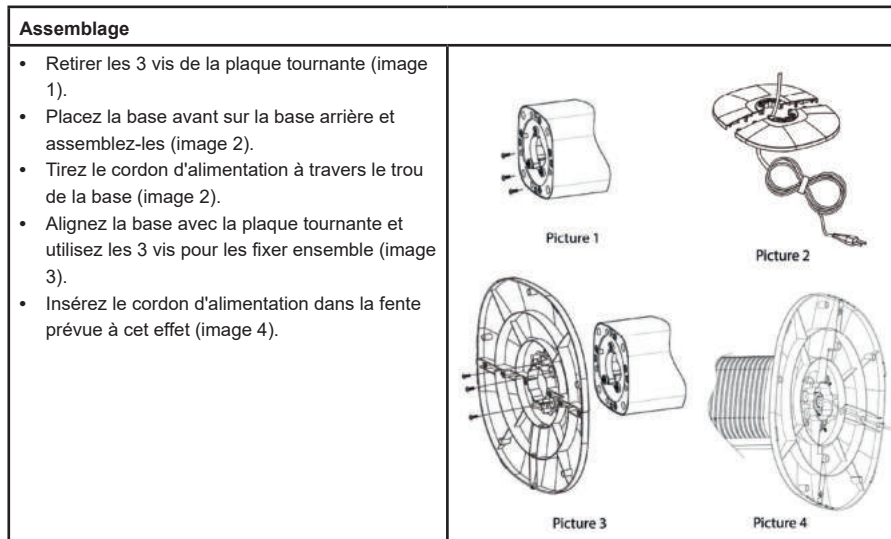

UTILISATION

1. Appuyez sur le bouton de vitesse **B6** pour choisir la vitesse souhaitée. Appuyez plusieurs fois sur cette touche pour sélectionner l'un des trois réglages de vitesse.
2. Bouton Mode **B9**: Choisissez parmi 3 modèles de brise différents : Normal, Natural (cycle aléatoire de différents réglages de vitesse pour recréer une brise naturelle extérieure) et Sleep (ralentit la vitesse du ventilateur pour que vous puissiez toujours sentir le flux d'air mais que vous n'entendiez pas autant le ventilateur). Les fonctions Natural **C10** et Sleep **C11** s'affichent sur l'écran **C12** lorsqu'elles sont sélectionnées.
3. Mode veille **C11**: Sélectionnez d'abord la vitesse du ventilateur **C14**, puis le mode veille. Le mode veille commencera à partir de la vitesse du ventilateur sélectionnée et diminuera jusqu'à une vitesse faible où il restera.
 - Vitesse du ventilateur élevée lorsque le mode veille est sélectionné : 20 minutes élevée, puis 20 minutes moyenne, puis faible.
 - Vitesse du ventilateur Moyenne lorsque le mode veille est sélectionné : 20 minutes moyenne, puis faible.
 - La vitesse du ventilateur est faible lorsque le mode veille est sélectionné : Ce mode n'apporte aucune fonction supplémentaire et le ventilateur reste à faible vitesse.
4. Appuyez sur le bouton d'oscillation **B7** pour activer la fonction d'oscillation, appuyez à nouveau pour la désactiver.
5. Appuyez sur le bouton de minuterie **B6** pour activer la minuterie. Appuyez plusieurs fois pour augmenter la durée de la minuterie. La minuterie peut être réglée pour arrêter automatiquement le ventilateur après 1 à 8 heures.

Utilisation de l'appareil avec l'application Princess Home

Téléchargez la bonne version de l'application Princess Home via notre site web www.princesshome.eu/fr-fr ou utilisez le QR code.



Associez votre appareil à l'application Princess Home.

1. Assurez-vous que votre appareil est sous tension.
2. Ouvrez l'application Princess Home.
3. Sélectionnez l'indicatif de votre pays, saisissez le numéro de portable et appuyez sur « Obtenir » ou « Get » pour recevoir un message contenant le code de vérification.
4. Saisissez le code de vérification dans le message et appuyez sur « Connexion » ou « Log in » pour vous connecter à l'application.
5. Cliquez sur « Ajouter un appareil » ou « Add Device » pour ajouter un nouvel appareil.
6. Sélectionnez l'appareil que vous souhaitez connecter.
7. Suivez les instructions de l'application pour connecter l'appareil.
8. Pour contrôler votre appareil par la voix à l'aide d'un haut-parleur intelligent, veuillez consulter les instructions du fabricant sur la manière d'activer une compétence via votre appareil.

NETTOYAGE ET ENTRETIEN

- Nettoyez l'appareil avec un chiffon humide. Ne jamais utiliser de nettoyeurs agressifs et abrasifs, de tampons à récurer ou de paille de fer, qui endommagent l'appareil.
- Ne plongez jamais l'appareil dans l'eau ou dans tout autre liquide. L'appareil n'est pas adapté au lave-vaisselle.

DÉCLARATION DE CONFORMITÉ

- Par la présente, Smartwares Europe déclare que l'équipement radio de type 358230 est conforme à la directive 2014/53/EU.
- Le texte intégral de la déclaration de conformité de l'UE est disponible à l'adresse Internet suivante : www.princesshome.eu/doc

ÉLIMINATION



Ce produit est étiqueté avec ce symbole de poubelle barrée conformément à la directive européenne 2012/19/EC pour indiquer qu'il ne doit pas être éliminé avec vos autres déchets ménagers. En raison de la présence de substances, de mélanges ou de composants dangereux, les appareils électriques et électroniques qui ne sont pas soumis à un tri sélectif sont potentiellement dangereux pour l'environnement et la santé humaine. Veuillez consulter votre bureau municipal local ou votre service d'élimination des déchets pour plus de détails sur le retour et le recyclage de ce produit.

Assistance

Vous retrouvez toutes les informations et pièces de rechange sur www.princesshome.eu!

DE Benutzerhandbuch

Intelligenter Kompakt-Turmventilator

Hauptteile (siehe Bild A)

- | | |
|---------------------|-----------------|
| 1 Bedienfeld | 3 Basis |
| 2 Ventilatorgehäuse | 4 Fernsteuerung |

Fernbedienung (siehe Abbildung B)

- | | | |
|-------------------------|---------------------|--------------|
| 5 Taste ON/ OFF | 7 Taste Oszillation | 9 Mode-Taste |
| 6 Geschwindigkeitstaste | 8 Timer-Taste | |

Beschreibung der Anzeige/Taste (siehe Abbildung C)

- | | | |
|------------------|----------------------------|--------------------------|
| 10 Natur-Modus | 14 Geschwindigkeitsanzeige | 16 Geschwindigkeitstaste |
| 11 Schlafmodus | 15 Timer-Taste | 19 Taste Oszillation |
| 12 Display | 16 Mode-Taste | |
| 13 Timer-Anzeige | 17 Taste ON/ OFF | |

SICHERHEIT

Sicherheitsvorkehrungen

- Dieses Gerät darf nicht von Kindern unter 8 Jahren verwendet werden. Dieses Gerät darf von Kindern ab 8 Jahren und von Personen mit eingeschränkten körperlichen, sensorischen oder geistigen Fähigkeiten oder einem Mangel an Erfahrung und Kenntnissen verwendet werden, sofern diese Personen beaufsichtigt oder über den sicheren Gebrauch des Geräts unterrichtet wurden und die damit verbundenen Gefahren verstanden haben. Kinder dürfen mit dem Gerät nicht spielen. Halten Sie das Gerät und sein Anschlusskabel außerhalb der Reichweite von Kindern unter 8 Jahren. Reinigungs- und Wartungsarbeiten dürfen nicht von Kindern vorgenommen werden, es sei denn, sie sind älter als 8 und werden beaufsichtigt.
- Durch das Ignorieren der Sicherheitsanweisungen kann der Hersteller nicht für Schäden haftbar gemacht werden.
- Wenn das Netzkabel beschädigt ist, muss es vom Hersteller, seinem Kundendienst oder gleich qualifizierten Personen ausgetauscht werden, um Gefahren zu vermeiden.

- Verschieben Sie das Gerät niemals, indem Sie am Kabel ziehen, und stellen Sie sicher, dass das Kabel nicht verwickelt wird.
- Stellen Sie das Gerät stets auf eine stabile, flache, hitze- und feuchtigkeitsbeständige Oberfläche.
- Das Gerät darf nicht unbeaufsichtigt sein, wenn es eingesteckt ist.
- Dieses Gerät darf nur für den Haushaltsgebrauch und nur für den Zweck benutzt werden, für den es hergestellt wurde.
- Tauchen Sie das Kabel, den Stecker oder das Gerät nicht in Wasser oder andere Flüssigkeiten, um einen elektrischen Schlag zu vermeiden.
- Stecken Sie niemals Ihre Finger oder andere Gegenstände in den Luftauslass. Warnen Sie Kinder und andere Personen mit eingeschränkten körperlichen, sensorischen oder geistigen Fähigkeiten unbedingt vor dieser Gefahr.
- Verwenden Sie das Gerät nicht:
 - In der Nähe einer Feuerquelle
 - In einem Bereich, der direktem Sonnenlicht ausgesetzt ist
 - In einem Bereich, in dem Wasser verspritzt werden kann
 - In der Nähe einer Badewanne, einer Dusche oder eines Schwimmbeckens

⚠️ WARNUNG

- Wickeln Sie das Kabel während oder nach dem Gebrauch nicht um das Hauptgehäuse des Geräts.
- Unsachgemäße Verwendung des Geräts kann zu Verletzungen führen.
- Dieses Gerät ist für den Gebrauch im Haushalt und für ähnliche Anwendungen ausgelegt. Verwendungsbeispiele:
 - Mitarbeiterküchen in Läden, Büros und anderen ähnlichen Arbeitsumgebungen;
 - Von Kunden in Hotels, Motels und anderen Wohnumgebungen.
 - Frühstückspensionen und ähnliche Unterkünfte.
 - Bauernhöfe.

VORWORT

Über dieses Dokument







Dieses Benutzerhandbuch enthält alle Informationen für die korrekte, sichere und effiziente Nutzung des Geräts.

Vergewissern Sie sich, dass Sie die Anweisungen in diesem Benutzerhandbuch gründlich und vollständig gelesen und verstanden haben, bevor Sie das Gerät benutzen.

Bewahren Sie dieses Benutzerhandbuch immer in der Nähe des Geräts auf, um später darin nachschlagen zu können.

Dieses Handbuch ist im Original auf Englisch verfasst. Alle anderen Sprachfassungen sind übersetzte Dokumente.

Allgemeine Symbole

Symbol	Beschreibung
	Gültig für Frankreich: Das Produkt oder die Verpackung kann recycelt und die Bestandteile müssen getrennt entsorgt werden. Die örtlichen Vorschriften beachten.
	Gültig für Italien: Das Produkt oder die Verpackung kann recycelt und die Bestandteile müssen getrennt entsorgt werden. Die örtlichen Vorschriften beachten.
	Dieses Produkt erfüllt die Konformitätsanforderungen der geltenden europäischen Verordnungen oder Richtlinien.
	Das universelle Recycling-Symbol, -Logo oder -Zeichen ist ein international anerkanntes Symbol zur Kennzeichnung von recycelbaren Materialien. Das Recycling-Symbol ist gemeinfrei und kein Markenzeichen.
	Der Grüne Punkt ist das eingetragene Markenzeichen der „Der Grüne Punkt – Duales System Deutschland GmbH“ und ist weltweit als Marke geschützt. Das Logo darf nur von Kunden der DSD GmbH, welche über einen gültigen Markennutzungsvertrag verfügen, oder von beauftragten Entsorgungsunternehmen innerhalb der Bundesrepublik Deutschland genutzt werden. Dies gilt auch für die Darstellung des Logos durch Dritte in einem Wörterbuch, einer Enzyklopädie oder einer elektronischen Datenbank, welche ein Nachschlagewerk enthält.
	Schutzklasse 1: Schutzerdung

BESCHREIBUNG DES GERÄTS

Vorgesehene Verwendung

Dieses Gerät ist nur für den Gebrauch in Innenräumen bestimmt.

Dieses Gerät ist ausschließlich für den Haushaltsgebrauch, nicht für gewerbliche Zwecke, geeignet.

Dieses Gerät darf nicht von Personen (einschließlich Kindern) mit eingeschränkten physischen, sensorischen oder geistigen Fähigkeiten oder mangelnder Erfahrung und Sachkenntnis benutzt werden, es sei denn, sie werden durch eine für ihre Sicherheit zuständige Person beaufsichtigt oder haben von dieser Anweisungen erhalten, wie das Gerät zu benutzen ist.

Jegliche Verwendung des Geräts, die nicht in diesem Benutzerhandbuch beschrieben ist, gilt als Missbrauch, kann zu Verletzungen oder Beschädigungen des Geräts führen und führt zum Erlöschen der Garantie.

Technische Daten

Name des Geräts	Intelligenter Kompakt-Turmventilator
Artikelnummer	01.358230.01.001
Stromversorgung	220-240V~ 50Hz
Leistung	50W

VOR DEM ERSTEN GEBRAUCH

- Nehmen Sie das Gerät und das Zubehör aus der Verpackung. Entfernen Sie die Aufkleber, Schutzfolie oder Plastik vom Gerät.
- Wischen Sie vor der ersten Inbetriebnahme des Geräts alle abnehmbaren Teile mit einem feuchten Tuch ab. Verwenden Sie niemals scheuernde Produkte.
- Stellen Sie das Gerät auf eine ebene, stabile Oberfläche und sorgen Sie für einen Freiraum von mindestens 10 cm um das Gerät herum. Dieses Gerät ist nicht für den Einbau in einen Schrank oder für die Verwendung im Freien geeignet.
- Stecken Sie das Netzkabel in eine Steckdose. **Hinweis:** Stellen Sie sicher, dass die auf dem Gerät angegebene Spannung mit der örtlichen Spannung übereinstimmt, bevor Sie das Gerät anschließen.

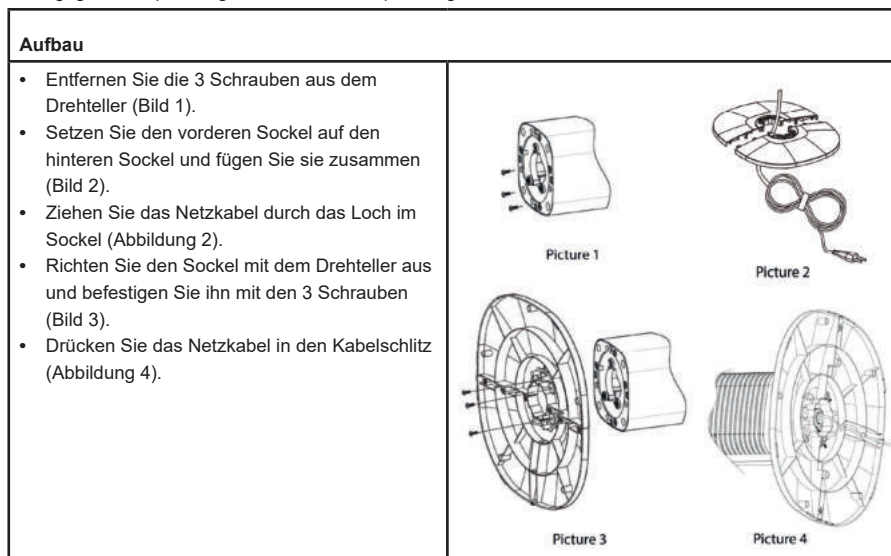

GEBRAUCH

1. Drücken Sie die Geschwindigkeitstaste **B6**, um die gewünschte Geschwindigkeitseinstellung zu wählen. Drücken Sie wiederholt auf die Taste, um eine der drei verschiedenen Geschwindigkeitsstufen auszuwählen.
 2. Modustaste **B9**: Wählen Sie zwischen 3 verschiedenen Gebläsemustern: Normal, Natural (wechselt zufällig zwischen verschiedenen Geschwindigkeitsstufen, um eine natürliche Brise im Freien zu erzeugen) und Sleep (verlangsamt die Gebläsegeschwindigkeit, so dass Sie den Luftstrom immer noch spüren, aber das Gebläse nicht mehr so stark hören). Die Funktionen Natural **C10** und Sleep **C11** werden auf dem Display **C12** angezeigt, wenn sie ausgewählt sind.
 3. Schlafmodus **C11**: Wählen Sie zunächst die Lüftergeschwindigkeit **C14** und dann den Ruhemodus. Der Ruhemodus beginnt mit der gewählten Lüftergeschwindigkeit und geht dann auf eine niedrige Geschwindigkeit zurück, wo er verbleibt.
- Gebläsedrehzahl Hoch, wenn Schlafmodus gewählt: 20 Minuten hoch, dann 20 Minuten mittel, dann niedrig.
 - Lüftergeschwindigkeit Mittel, wenn Schlafmodus gewählt: 20 Minuten Mittel, dann Niedrig.
 - Niedrige Gebläsedrehzahl, wenn der Schlafmodus ausgewählt ist: Dieser Modus bietet keine zusätzlichen Funktionen und der Lüfter bleibt auf niedriger Stufe.

4. Drücken Sie die Oszillationstaste **B7**, um die Oszillationsfunktion einzuschalten, drücken Sie sie erneut, um sie auszuschalten.
5. Drücken Sie die Timer-Taste **B8**, um den Timer zu aktivieren. Drücken Sie die Taste wiederholt, um den Timer zu erhöhen. Der Timer kann so eingestellt werden, dass sich der Ventilator nach 1-8 Stunden automatisch ausschaltet.

Verwendung des Geräts mit der Princess Home App

Laden Sie die richtige Version der Princess Home App über unsere Website www.princesshome.eu/de-de herunter oder verwenden Sie den QR-Code.



Koppeln Sie Ihr Gerät mit der Princess Home App.

1. Vergewissern Sie sich, dass Ihr Gerät eingeschaltet ist.
2. Öffnen Sie die Princess Home App.
3. Wählen Sie Ihre Landesvorwahl, geben Sie die Handynummer ein und tippen Sie auf „Erhalten“, um eine Nachricht mit dem Verifizierungscode zu erhalten.
4. Geben Sie den Verifizierungscode aus der Nachricht ein und tippen Sie auf „Anmelden“, um sich bei der App anzumelden.
5. Wählen Sie „Gerät hinzufügen“, um ein neues Gerät hinzuzufügen.
6. Wählen Sie das Gerät aus, das Sie verbinden möchten.
7. Befolgen Sie die Anweisungen in der App, um das Gerät zu verbinden.
8. Wenn Sie Ihr Gerät über einen intelligenten Lautsprecher mit der Stimme steuern möchten, lesen Sie bitte die Anweisungen des Herstellers, wie Sie eine Fähigkeit über Ihr Gerät aktivieren können.

REINIGUNG UND WARTUNG

- Reinigen Sie das Gerät mit einem feuchten Tuch. Verwenden Sie niemals scharfe und scheuernde Reinigungsmittel, Scheuerschwämme oder Stahlwolle, die das Gerät beschädigen.
- Tauchen Sie das Gerät niemals in Wasser oder eine andere Flüssigkeit. Das Gerät ist nicht spülmaschinenfest.

KONFORMITÄTSERKLÄRUNG

- Hiermit erklärt Smartwares Europe, dass die Funkanlage des Typs 358230 mit der Richtlinie 2014/53/EU konform ist.
- Der vollständige Text der EU-Konformitätserklärung ist unter der folgenden Internetadresse abrufbar: www.princesshome.eu/doc

ENTSORGUNG



Das nebenstehende Symbol einer durchgestrichenen Mülltonne auf Rädern zeigt an, dass dieses Gerät der Richtlinie 2012/19/EC unterliegt. Diese Richtlinie besagt, dass Sie dieses Gerät am Ende seiner Nutzungszeit nicht mit dem normalen Haushaltsmüll entsorgen dürfen, sondern in speziell eingerichteten Sammelstellen, Wertstoffhöfen oder Entsorgungsbetrieben abgeben müssen. Aufgrund des Vorhandenseins von gefährlichen Stoffen, Gemischen oder Komponenten können elektrische und elektronische Geräte, die nicht selektiv sortiert werden, eine Gefahr für die Umwelt und die menschliche Gesundheit darstellen. Diese Entsorgung ist für Sie kostenfrei. Schonen Sie die Umwelt und entsorgen Sie fachgerecht. Beim Kauf eines Neugerätes haben Sie das Recht, das entsprechende Altgerät an Ihren Händler zurückzugeben. Händler von Elektro- und Elektronikgeräten mit einer Verkaufsfläche von mindestens 400 qm sowie Lebensmittelhändler mit einer Verkaufsfläche von mindestens 800 qm, die regelmäßig Elektro- und Elektronikgeräte verkaufen, sind außerdem verpflichtet, Altgeräte unentgeltlich zurückzunehmen, auch ohne dass ein Neugerät gekauft wird, wenn die Altgeräte in keiner Abmessung größer sind als 25 cm. Client Name bietet Ihnen Rücknahmemöglichkeiten direkt in den Filialen und Märkten an. Informieren Sie sich auch bei Ihrem Händler über die Rücknahmemöglichkeiten vor Ort. Sofern Ihr Altgerät personenbezogene Daten enthält, sind Sie selbst für deren Löschung verantwortlich, bevor Sie es zurückgeben. Sofern dies ohne Zerstörung des Altgerätes möglich ist, entnehmen Sie die alten Batterien oder Akkus sowie Lampen bevor Sie das Altgerät zur Entsorgung zurückgeben und führen Sie sie einer separaten Sammlung zu. Bei fest eingebauten Akkus ist bei der Entsorgung darauf hinzuweisen, dass das Gerät einen Akku enthält. Weitere Möglichkeiten zur Entsorgung des ausgedienten Produkts erfahren Sie bei Ihrer Gemeinde- oder Stadtverwaltung.

Support

Sie finden alle erhältlichen Informationen und Ersatzteile auf www.princesshome.eu

ES Manual del usuario

Ventilador de torre Smart Compact

Partes principales (ver imagen A)

- | | |
|-------------------------|---------------------|
| 1 Panel de control | 3 Base |
| 2 Cuerpo del ventilador | 4 Mando a distancia |

Mando a distancia (ver imagen B)

- | | | |
|----------------------|-------------------------|-----------------|
| 5 Botón ON/OFF | 7 Botón de oscilación | 9 Botón de modo |
| 6 Botón de velocidad | 8 Botón de temporizador | |

Descripción de la pantalla/botón (ver imagen C)

- | | | |
|-------------------------------|---------------------------|------------------------|
| 10 Modo natural | 14 Indicador de velocidad | 18 Botón de velocidad |
| 11 Modo reposo | 15 Botón de temporizador | 19 Botón de oscilación |
| 12 Pantalla | 16 Botón de modo | |
| 13 Indicador del temporizador | 17 Botón ON/OFF | |

SEGURIDAD

Precauciones de seguridad

- Este aparato no debe ser utilizado por niños menores de 8 años. Este aparato puede ser utilizado por niños a partir de los 8 años y por personas con capacidades físicas, sensoriales o mentales reducidas, o que no tengan experiencia ni conocimientos, si son supervisados o instruidos en el uso del aparato de forma segura y entienden los riesgos implicados. Los niños no pueden jugar con el aparato. Mantenga el aparato y el cable fuera del alcance de los niños menores de 8 años. Los niños no podrán realizar la limpieza ni el mantenimiento reservado al usuario a menos que tengan más de 8 años y cuenten con supervisión.
- Al ignorar las instrucciones de seguridad, el fabricante no puede ser considerado responsable de los daños.
- Si el cable de alimentación está dañado, debe ser reemplazado por el fabricante, su agente de servicio o personas igualmente calificadas para evitar peligros.
- Nunca mueva el aparato tirando del cable y asegúrese de que el cable no quede enredado.
- Coloque siempre el aparato sobre una superficie estable, plana, resistente al calor y a la humedad.
- El usuario no debe dejar el aparato sin supervisión mientras esté conectado a la red eléctrica.
- Este aparato se debe utilizar únicamente para el uso doméstico y sólo para las funciones para las que se ha diseñado.
- Para protegerse contra una descarga eléctrica, no sumerja el cable, el enchufe ni el aparato en el agua o cualquier otro líquido.
- No introduzca nunca los dedos ni ningún otro objeto en la salida de aire. Asegúrese de advertir de este peligro a los niños y a otras personas con capacidades físicas, sensoriales o mentales reducidas.
- No utilice el aparato:
 - Cerca de una fuente de fuego.
 - En una zona expuesta a la luz directa del sol.
 - En una zona en la que puedan producirse salpicaduras de agua.

- Cerca de un baño, una ducha o una piscina.

⚠ ADVERTENCIA

- No enrolle el cable alrededor del cuerpo principal del aparato durante o después de su uso.
- El mal uso del aparato podría causar lesiones personales.
- Este electrodoméstico está destinado para el uso en el hogar y en aplicaciones similares como:
 - por el personal de tiendas, oficinas y otros entornos de trabajo para su uso en las zonas de cocina;
 - Por clientes de hoteles, moteles y otros entornos de tipo residencial.
 - entornos de tipo bed and breakfast.
 - Granjas.

PRÓLOGO







Acerca de este manual

Este manual de usuario contiene toda la información para un uso correcto, seguro y eficiente del aparato. Asegúrese de leer y entender completamente las instrucciones de este manual del usuario antes de utilizar el aparato.

Guarde siempre este manual del usuario en un lugar seguro cerca del aparato para consultas futuras.

El original de este manual está escrito en inglés. Todos los demás idiomas son traducciones del documento.

Símbolos generales

Símbolo	Descripción
	Aplicable en Francia: El producto y el empaquetado se pueden reciclar y los componentes se pueden desechar separadamente. Sigue las regulaciones locales.
	Aplicable en Italia: El producto y el empaquetado se pueden reciclar y los componentes se pueden desechar separadamente. Sigue las regulaciones locales.
	El producto cumple los requisitos de conformidad de las regulaciones o directivas europeas aplicables.
	El símbolo, logo o icono universal de reciclaje es un símbolo reconocido en todo el mundo y usado para designar materiales reciclables. Este símbolo de reciclaje es de dominio público y no es una marca comercial.
	The Green Dot es la marca registrada de Der Grüne Punkt – Duales System Deutschland GmbH y está protegida como marca comercial en todo el mundo. El logotipo solo puede usarse por clientes de DSD GmbH con un contrato válido para uso de la marca comercial, o por empresas participantes de gestión de residuos en la República Federal de Alemania. Esto también se aplica para la reproducción del logo por terceros en un diccionario, enciclopedia o base electrónica de datos que incluya un manual de referencia.
	Clase de protección 1: Tierra

DESCRIPCIÓN DEL APARATO

Uso adecuado

Este aparato está diseñado exclusivamente para su uso en interiores.

Este electrodoméstico está destinado exclusivamente a un uso doméstico y no comercial.

Este aparato no está diseñado para que lo usen personas (incluidos los menores) con capacidades físicas, sensoriales o mentales reducidas, o con falta de experiencia y conocimiento, a menos que les haya supervisado o instruido sobre el uso del mismo una persona responsable de su seguridad.

Cualquier uso del aparato distinto al descrito en este manual del usuario se considera un mal uso y podría causar lesiones o daños al aparato, quedando anulada la garantía.

Especificaciones técnicas

Nombre del aparato	Ventilador de torre Smart Compact
Número de artículo	01.358230.01.001
Fuente de alimentación	220-240V~ 50Hz
Alimentación	50W

ANTES DEL PRIMER USO

- Saque el aparato y los accesorios de la caja. Retire las etiquetas, la lámina protectora o el plástico del aparato.
- Antes de utilizar el aparato por primera vez, limpie todas las piezas desmontables con un paño húmedo. No utilice nunca productos abrasivos.
- Coloque el aparato sobre una superficie estable y lisa y deje como mínimo 10 cm de espacio libre alrededor del mismo. Este aparato no es apto para instalarlo en un armario o para usarlo en el exterior.
- Conecte el cable de alimentación a una toma de corriente. **Nota:** Asegúrate de que el voltaje indicado en el aparato coincide con el voltaje local antes de conectarlo.

Montaje

- Retire los 3 tornillos del plato giratorio (Foto 1).
- Coloca la base delantera sobre la trasera y únelas (Foto2).
- Pase el cable de alimentación por el orificio de la base (ilustración 2).
- Alinee la base con el plato giratorio y utilice los 3 tornillos para fijarlos juntos (ilustración 3).
- Presione el cable de alimentación en la ranura para cables (ilustración 4).

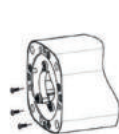

Picture 1



Picture 2

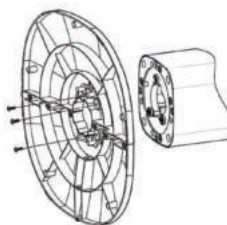

Picture 3

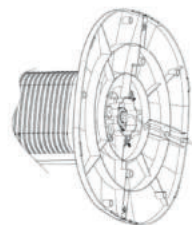

Picture 4

USO

1. Pulse el botón de velocidad **B6** para elegir el ajuste de velocidad deseado. Pulse repetidamente para seleccionar uno de los tres ajustes de velocidad diferentes.
2. Botón de modo **B9**: Elige entre 3 patrones de brisa diferentes: Normal, Natural (pasa aleatoriamente por diferentes ajustes de velocidad para recrear una brisa natural exterior) y Sleep (reduce la velocidad del ventilador para que puedas seguir sintiendo el flujo de aire pero no oigas tanto el ventilador). Las funciones Natural **C10** y Sleep **C11** se muestran en la pantalla **C12** cuando están seleccionadas.
3. Modo de reposo **C11**: En primer lugar, seleccione la velocidad del ventilador **C14** y, a continuación, seleccione el modo de reposo. El modo de reposo se iniciará a partir de la velocidad del ventilador seleccionada y se reducirá a baja velocidad, donde permanecerá.
 - Velocidad del ventilador Alta cuando se selecciona el modo reposo: 20 minutos alta, luego 20 minutos media, luego baja.
 - Velocidad del ventilador Media cuando se selecciona el modo de reposo: 20 minutos media, luego Baja.
 - Velocidad del ventilador baja cuando se selecciona el modo sleep: Este modo no ofrece ninguna función adicional y el ventilador permanecerá a baja velocidad.
4. Pulse el botón de oscilación **B7** para activar la función de oscilación, vuelva a pulsarlo para desactivarla.
5. Pulse el botón del temporizador **B8** para activar el temporizador. Pulse repetidamente para aumentar el temporizador. El temporizador puede ajustarse para que el ventilador se apague automáticamente después de 1-8 horas.

Uso del dispositivo con la aplicación Princess Home

Descargue la versión correcta de la aplicación Princess Home a través de nuestro sitio web www.princesshome.eu/es-es o utilice el código QR.



Empareje su dispositivo con la aplicación Princess Home.

1. Asegúrese de que el dispositivo esté encendido.
2. Abra la aplicación Princess Home.
3. Seleccione el código de su país, introduzca el número de teléfono móvil y pulse «Obtener» para recibir un mensaje con el código de verificación.
4. Introduzca el código de verificación del mensaje y pulse «Iniciar sesión» para iniciar sesión en la aplicación.
5. Haga clic en «Añadir dispositivo» para añadir un nuevo dispositivo.
6. Seleccione el dispositivo que desea conectar.
7. Siga las instrucciones de la aplicación para conectar el dispositivo.
8. Para controlar tu dispositivo con la voz mediante un altavoz inteligente, consulta las instrucciones del fabricante sobre cómo activar una habilidad a través de tu dispositivo.

LIMPIEZA Y MANTENIMIENTO

- Limpie el aparato con un paño húmedo. No utilice nunca limpiadores fuertes y abrasivos, estropajos o lana de acero, ya que dañan el aparato.
- Nunca sumerja el dispositivo en agua u otro líquido. El dispositivo no es apto para lavavajillas.

DECLARACIÓN DE CONFORMIDAD

- Por la presente, Smartwares Europe declara que el tipo de equipo de radio 358230 cumple con la Directiva 2014/53/UE
- El texto completo de la declaración UE de conformidad está disponible en la siguiente dirección de Internet: www.princesshome.eu/doc

DESECHO



Este producto está etiquetado con el símbolo de un cubo de basura tachado de acuerdo con la Directiva Europea 2012/19/EC para indicar que no puede desecharse junto con los demás residuos domésticos. Debido a su contenido en sustancias, mezclas o componentes peligrosos, los aparatos eléctricos y electrónicos que no se clasifican de forma selectiva para su reciclado son potencialmente peligrosos para el medio ambiente y la salud humana. Consulte a su Ayuntamiento o a su servicio de recogida de residuos local para la devolución y el reciclaje del producto.

Ayuda

Puede encontrar toda la información y las piezas de repuesto disponibles en www.princesshome.eu.

PT Manual do utilizador

Ventilador de torre compacto e inteligente

Partes principais (ver imagem A)

- | | |
|-----------------------|-------------------|
| 1 Painel de controlo | 3 Base |
| 2 Corpo do ventilador | 4 Controlo remoto |

Controlo remoto (ver imagem B)

- | | | |
|-----------------------|-------------------------|-----------------|
| 5 Botão ON/ OFF | 7 Botão de oscilação | 9 Botão de modo |
| 6 Botão de velocidade | 8 Botão do temporizador | |

Descrição do ecrã/botão (ver imagem C)

- | | | |
|------------------------------|----------------------------|------------------------|
| 10 Modo natural | 14 Indicador de velocidade | 18 Botão de velocidade |
| 11 Modo de repouso | 15 Botão do temporizador | 19 Botão de oscilação |
| 12 Visor | 16 Botão de modo | |
| 13 Indicador do temporizador | 17 Botão ON/ OFF | |

SEGURANÇA

Precauções de segurança

- Este aparelho não deve ser utilizado por crianças com idades compreendidas entre menos de 8 anos. Este aparelho pode ser utilizado por crianças com mais de 8 anos e por pessoas com capacidades físicas, sensoriais ou mentais reduzidas, assim como com falta de experiência e conhecimentos, caso sejam supervisionadas ou instruídas sobre como utilizar o aparelho de modo seguro e compreendam os riscos envolvidos. As crianças não devem brincar com o aparelho. Mantenha o aparelho e respetivo cabo fora do alcance de crianças com idade inferior a 8 anos. A limpeza e manutenção não devem ser realizadas por crianças a não ser que tenham mais de 8 anos e sejam supervisionadas.
- Ao ignorar as instruções de segurança, o fabricante não pode ser responsabilizado pelos danos.
- Se o cabo de alimentação estiver danificado, deve ser substituído pelo fabricante, pelo seu agente de serviço ou por pessoas igualmente qualificadas para evitar perigos.
- Nunca mova o aparelho puxando o cabo e certifique-se de que o cabo não fique enrolado.
- Coloque sempre o eletrodoméstico numa superfície estável, plana, resistente ao calor e à humidade.
- O utilizador não deve abandonar o aparelho enquanto este estiver ligado à alimentação.
- Este aparelho destina-se apenas a utilização doméstica e para os fins para os quais foi concebido.
- Para se proteger contra choques elétricos, não mergulhe o cabo, a ficha nem o aparelho em água ou qualquer outro líquido.
- Nunca introduza os dedos ou quaisquer outros objetos na saída de ar. Certifique-se de que alerta as crianças e outras pessoas com capacidades físicas, sensoriais ou mentais reduzidas para este perigo.
- Não utilize o aparelho:
 - Perto de uma fonte de fogo.
 - Numa área exposta à luz solar direta
 - Numa área onde a água é suscetível de salpicar

- Perto de uma banheira, de um duche ou de uma piscina

⚠️ ATENÇÃO

- Não enrole o cabo à volta do corpo principal do aparelho durante ou após a utilização.
- O uso inadequado do aparelho pode causar ferimentos pessoais.
- Este aparelho destina-se a ser usado em casas particulares e aplicações semelhantes, tais como:
 - cozinhas de pessoal em zonas de lojas, escritórios e outros ambientes de trabalho;
 - Por clientes em hotéis, motéis e outros ambientes de tipo residencial.
 - ambientes do género hostel.
 - Casas de campo.

INTRODUÇÃO

Sobre este documento





Este manual do utilizador contém toda a informação destinada ao uso correto, seguro e eficiente do dispositivo.

Certifique-se de que leu na íntegra e compreendeu as instruções deste manual do utilizador, antes de começar a utilizar o eletrodoméstico.

Armazene sempre este manual do utilizador num local seguro, perto do eletrodoméstico, para futura referência.

Este manual está redigido, originalmente, em língua inglesa. Todas as outras línguas são documentos traduzidos.

Símbolos gerais

Símbolo	Descrição
	Aplicável em França: O produto ou a embalagem podem ser reciclados e os componentes têm de ser destruídos em separado. Siga as regulamentações locais.
	Aplicável em Itália: O produto ou a embalagem podem ser reciclados e os componentes têm de ser destruídos em separado. Siga as regulamentações locais.
	Este produto cumpre os requisitos de conformidade dos regulamentos ou diretivas europeias aplicáveis.
	O símbolo, logótipo ou ícone universal de reciclagem é um símbolo internacionalmente reconhecido que é usado para designar materiais recicláveis. O símbolo de reciclagem é do domínio público e não é uma marca comercial.
	The Green Dot é uma marca comercial registada da DerGrüne Punkt – Duales System Deutschland GmbH e é uma marca comercial protegida em todo o mundo. O logótipo só poderá ser usado pelos clientes da DSD GmbH que detenham um contrato de marca comercial válido ou por empresas envolvidas na gestão de resíduos, no território da República Federal da Alemanha. Isto também se aplica à reprodução do logótipo por terceiros num dicionário, enciclopédia ou base de dados eletrónica que contenha manual de referência.



Classe de proteção 1: Ligação à terra

DESCRIÇÃO DO ELETRODOMÉSTICO

Uso pretendido

Este eletrodoméstico destina-se ao uso exclusivo em espaços interiores.

Este aparelho destina-se exclusivamente a uso doméstico; não se destina a uso comercial.

Este eletrodoméstico não se destina a ser utilizado por pessoas (incluindo crianças) com capacidades físicas, sensoriais ou mentais reduzidas ou que não tenham experiência e conhecimento, exceto se tiverem sido supervisionadas ou recebido instruções relativas à utilização do eletrodoméstico por uma pessoa responsável pela sua segurança.

Qualquer outra utilização do eletrodoméstico que não seja a descrita neste manual do utilizador é considerada indevida e poderá causar ferimentos no utilizador ou danos no eletrodoméstico e anular a garantia.

Especificações técnicas

Nome do eletrodoméstico	Ventilador de torre compacto e inteligente
Número do artigo	01.358230.01.001
Fonte de energia	220-240V~ 50Hz
Alimentação	50W

ANTES DA PRIMEIRA UTILIZAÇÃO

- Retire o aparelho e os acessórios da caixa. Remova os adesivos, a película protetora ou o plástico do aparelho.
- Antes de utilizar o seu dispositivo pela primeira vez, limpe todas as partes amovíveis com um pano húmido. Nunca utilize produtos abrasivos.
- Coloque o dispositivo numa superfície plana e estável e garanta um mínimo de 10 cm de espaço livre em redor do dispositivo. O dispositivo não é adequado para instalação em armários nem para utilização exterior.
- Ligar o cabo de alimentação a uma tomada. **Nota:** Certifique-se de que a tensão indicada no aparelho corresponde à tensão local antes de ligar o aparelho.

Montagem

- Retire os 3 parafusos da placa giratória (Figura 1).
- Coloque a base dianteira sobre a base traseira e junte-as (Figura 2).
- Puxe o cabo de alimentação através do orifício da base (Figura 2).
- Alinhe a base com a placa giratória e utilize os 3 parafusos para os fixar (Figura 3).
- Prima o cabo de alimentação na ranhura do cabo (Figura 4).

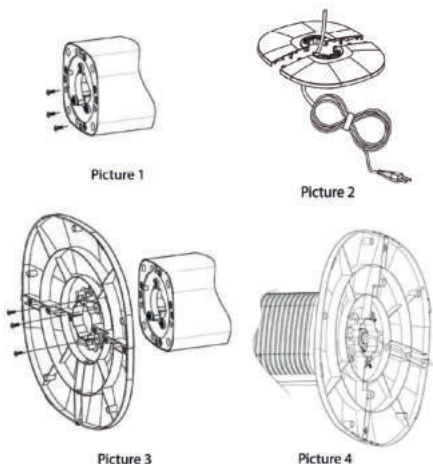

UTILIZAÇÃO

1. Prima o botão de velocidade **B6** para escolher a definição de velocidade pretendida. Prima repetidamente para selecionar uma das três definições de velocidade diferentes.
2. Botão Mode **B9**: Selecione entre 3 padrões de brisa diferentes: Normal, Natural (percorre aleatoriamente diferentes definições de velocidade para recriar uma brisa natural exterior) e Dormir (reduz a velocidade da ventoinha para que ainda possa sentir o fluxo de ar, mas não ouça tanto a ventoinha). As funções natural **C10** e sleep **C11** são apresentadas no visor **C12** quando são selecionadas.
3. Modo de suspensão **C11**: Em primeiro lugar, selecione a velocidade da ventoinha **C14** e, em seguida, selecione o modo de suspensão. O modo de repouso começará a partir da velocidade selecionada da ventoinha e reduzirá para uma velocidade baixa, onde permanecerá.
 - Velocidade da ventoinha Alta quando o modo de suspensão está selecionado: 20 minutos alta, depois 20 minutos média e depois baixa.
 - Velocidade da ventoinha Média quando o modo de suspensão está selecionado: 20 minutos média, depois Baixa.
 - Velocidade baixa da ventoinha quando o modo de suspensão é selecionado: Este modo não oferece qualquer função adicional e a ventoinha mantém-se a baixa velocidade.
4. Premir o botão de oscilação **B7** para ativar a função de oscilação, premir novamente para desativar.
5. Prima o botão do temporizador **B8** para ativar o temporizador. Prima repetidamente para aumentar o temporizador. O temporizador pode ser definido para desligar automaticamente a ventoinha após 1-8 horas.

Utilizar o dispositivo com a aplicação Princess Home

Descarregue a versão correta da aplicação Princess Home através do nosso site www.princesshome.eu/pt-pt ou use o código QR.



Emparelhe o seu dispositivo com a aplicação Princess Home.

1. Certifique-se que o seu dispositivo está ligado.
2. Abra a aplicação Princess Home.
3. Selecione o código do seu país, insira o número de telemóvel e toque em "Obter" (Get) para receber uma mensagem com o código de verificação.
4. Insira o código de verificação na mensagem e toque em "Iniciar sessão" (Log in) para iniciar sessão na App.
5. Clique em "Adicionar dispositivo" (Add Device) para adicionar um novo dispositivo.
6. Selecione o dispositivo que pretende ligar.
7. Siga as instruções na App para ligar o dispositivo.
8. Para controlar o seu dispositivo com voz utilizando um altifalante inteligente, consulte as instruções do fabricante sobre como ativar uma competência através do seu dispositivo.

LIMPEZA E MANUTENÇÃO

- Limpar o aparelho com um pano húmido. Nunca utilize produtos de limpeza agressivos e abrasivos, esfregões ou palha de aço, que danificam o aparelho.
- Nunca mergulhe o dispositivo em água ou qualquer outro líquido. O dispositivo não é à prova de máquina de lavar louça.

DECLARAÇÃO DE CONFORMIDADE

- Por este meio, a Smartwares Europe declara que o equipamento de rádio tipo 358230 está em conformidade com a Diretiva 2014/53/UE
- O texto integral da declaração UE de conformidade está disponível no seguinte endereço Internet: www.princesshome.eu/doc

ELIMINAÇÃO



Este produto é rotulado com este símbolo do contentor do lixo barrado, em conformidade com a Diretiva Europeia 2012/19/EC, para indicar que não deve ser eliminado juntamente com os seus restantes resíduos domésticos. Devido à presença de substâncias, misturas ou componentes nocivos, os dispositivos elétricos e eletrónicos que não estão sujeitos a triagem seletiva são potencialmente perigosos para o ambiente e para a saúde humana. Consulte o seu departamento municipal ou serviço de eliminação de resíduos locais para realizar a devolução e a reciclagem deste produto.

Assistência

Encontra todas as informações e peças de substituição disponíveis em www.princesshome.eu!

IT Manuale d'uso

Ventilatore a torre compatto intelligente

Parti principali (vedi immagine A)

- | | |
|-------------------------|---------------|
| 1 Pannello di controllo | 3 Base |
| 2 Corpo del ventilatore | 4 Telecomando |

Telecomando (vedere immagine B)

- | | | |
|------------------------|----------------------------|---------------------|
| 5 Pulsante ON/ OFF | 7 Pulsante di oscillazione | 9 Pulsante Modalità |
| 6 Pulsante di velocità | 8 Pulsante timer | |

Descrizione del display/dei tasti (vedi immagine C)

- | | | |
|----------------------|---------------------------|-----------------------------|
| 10 Modalità Naturale | 14 Indicatore di velocità | 18 Pulsante di velocità |
| 11 Modalità notturna | 15 Pulsante timer | 19 Pulsante di oscillazione |
| 12 Display | 16 Pulsante Modalità | |
| 13 Spia del timer | 17 Pulsante ON/ OFF | |

SICUREZZA

Misure di sicurezza

- L'apparecchio non deve essere utilizzato da bambini di età inferiore agli 8 anni. L'apparecchio può essere utilizzato da bambini di almeno 8 anni e da persone con ridotte capacità fisiche, sensoriali o mentali oppure senza la necessaria pratica ed esperienza sotto la supervisione di un adulto o dopo aver ricevuto adeguate istruzioni sull'uso in sicurezza dell'apparecchio e aver compreso i possibili rischi. I bambini non devono giocare con l'apparecchio. Mantenere l'apparecchio e il relativo cavo fuori dalla portata dei bambini di età inferiore agli 8 anni. I bambini non devono eseguire interventi di manutenzione e pulizia almeno che non abbiano più di 8anni e non siano controllati.
- Ignorando le istruzioni di sicurezza, il produttore non può essere ritenuto responsabile dei danni.
- Se il cavo di alimentazione è danneggiato, deve essere sostituito dal produttore, dal suo assistente tecnico o da persone altrettanto qualificate per evitare pericoli.
- Non spostare mai l'apparecchio tirando il cavo e assicurati che il cavo non si intrecci.

- Posizionare sempre l'apparecchio su una superficie stabile, piana, resistente al calore e all'umidità.
- L'utente non deve lasciare l'apparecchio incustodito mentre è collegato alla rete elettrica.
- Questo apparecchio è destinato a un uso esclusivamente domestico e deve essere utilizzato soltanto per gli scopi previsti.
- Per proteggersi dalle scosse elettriche, non immergere il cavo, la spina o l'apparecchio.
- Non inserire mai le dita o altri oggetti nell'uscita dell'aria. Avvertire di questo pericolo i bambini e le altre persone con ridotte capacità fisiche, sensoriali o mentali.
- Non utilizzare l'apparecchio:
 - vicino a fiamme libere
 - in una zona esposta alla luce diretta del sole
 - in una zona in cui potrebbe schizzare dell'acqua
 - vicino a una vasca da bagno, una doccia o una piscina

▲ ATTENZIONE

- Non avvolgere il cavo intorno al corpo principale dell'apparecchio durante o dopo l'uso.
- L'uso improprio dell'apparecchio potrebbe causare lesioni personali.
- Questo apparecchio è destinato all'uso in applicazioni domestiche e simili come:
 - cucine per il personale in negozi, uffici e altri ambienti di lavoro;
 - Da clienti di hotel, motel e altri ambienti di tipo residenziale.
 - ambienti tipo bed and breakfast.
 - Agriturismi.

INTRODUZIONE

A proposito di questo documento







Questo manuale d'uso contiene tutte le informazioni per un uso corretto, sicuro ed efficiente dell'apparecchio.

Assicurarsi di aver letto e compreso completamente le istruzioni presenti in questo manuale dell'utente prima di utilizzare l'apparecchio.

Conservare questo manuale dell'utente in un luogo sicuro vicino all'apparecchio per riferimenti futuri.

Questo manuale è stato originariamente scritto in inglese. Tutte le altre lingue sono documenti tradotti.

Simboli generali

Simbolo	Descrizione
	Applicabile in Francia: Il prodotto o l'imballaggio possono essere riciclati e i componenti devono essere smaltiti separatamente. Seguire le normative locali.
	Applicabile in Italia: Il prodotto o l'imballaggio possono essere riciclati e i componenti devono essere smaltiti separatamente. Seguire le normative locali.
	Questo prodotto è conforme alle prescrizioni applicabili contenute nelle normative o direttive europee.
	Il simbolo, il logo o l'icona del riciclaggio universale è un emblema riconosciuto a livello internazionale utilizzato per designare i materiali riciclabili. Il simbolo del riciclaggio è di dominio pubblico e non è un marchio.
	The Green Dot è un marchio registrato di Der Grüne Punkt – Duales System Deutschland GmbH ed è protetto come marchio in tutto il mondo. Il logo può essere utilizzato unicamente dai clienti di DSD GmbH titolari di un valido contratto di utilizzo del marchio o da società di gestione dei rifiuti impegnate all'interno della Repubblica Federale di Germania. Quanto sopra si applica anche alla riproduzione del logo da parte di terzi in un dizionario, un'enciclopedia o una banca dati elettronica contenente un manuale di riferimento.
	Classe di protezione 1: messa a terra

DESCRIZIONE DELL'APPARECCHIO

Uso previsto

Questo apparecchio è destinato esclusivamente all'uso interno.

Questo apparecchio è destinato esclusivamente a un uso domestico e non commerciale.

Questo apparecchio non è destinato all'uso da parte di persone (compresi i bambini) con ridotte capacità fisiche, sensoriali o mentali o prive di esperienza e conoscenza, a meno che non siano state supervisionate o istruite sull'uso dell'apparecchio da una persona responsabile della loro sicurezza.

Qualsiasi uso dell'apparecchio diverso da quello descritto in questo manuale dell'utente è considerato un uso improprio e può causare lesioni o danni all'apparecchio e invalidare la garanzia.

Specifiche tecniche

Nome dell'apparecchio	Ventilatore a torre compatto intelligente
Numero dell'articolo	01.358230.01.001
Alimentazione	220-240V~ 50Hz
Potenza	50W

PRIMA DEL PRIMO UTILIZZO

- Estraiete l'apparecchio e gli accessori dalla scatola. Rimuovete gli adesivi, la pellicola protettiva o la plastica dall'apparecchio.
- Prima di utilizzare l'apparecchio per la prima volta, pulire tutte le parti rimovibili con un panno umido. Non utilizzare mai prodotti abrasivi.
- Posizionare il dispositivo su una superficie piana e stabile, assicurando almeno 10 cm di spazio libero attorno al dispositivo. Il presente dispositivo non è idoneo all'installazione in un armadio o all'esterno.
- Collegare il cavo di alimentazione a una presa di corrente. **Nota:** prima di collegare il dispositivo, accertarsi che la tensione indicata sul dispositivo corrisponda alla tensione locale.

Montaggio

- Rimuovere le 3 viti dalla piastra girevole (Figura 1).
- Collocare la base anteriore su quella posteriore e unirle (Figura 2).
- Far passare il cavo di alimentazione attraverso il foro della base (Figura 2).
- Allineare la base con la piastra girevole e fissarle con le 3 viti (figura 3).
- Premere il cavo di alimentazione nell'apposita fessura (Figura 4).

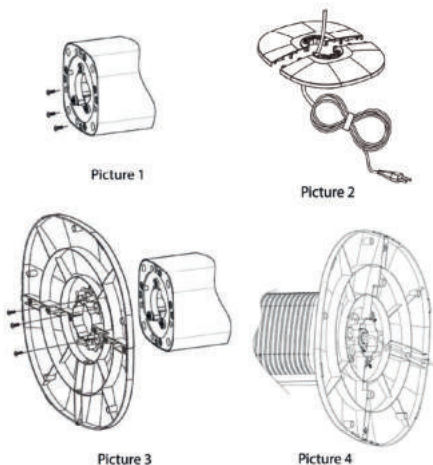

UTILIZZO

1. Premere il pulsante della velocità **B6** per scegliere l'impostazione di velocità desiderata. Premere ripetutamente per selezionare una delle tre diverse impostazioni di velocità.
2. Pulsante modalità **B9**: scegliere tra 3 diversi modelli di brezza: Normale, Naturale (che si alterna in modo casuale a diverse impostazioni di velocità per ricreare una brezza naturale all'aperto) e Sonno (che rallenta la velocità del ventilatore in modo da poter continuare a sentire il flusso d'aria, ma senza che il ventilatore si senta più). Le funzioni Natural **C10** e Sleep **C11** sono visualizzate sul display **C12** quando sono selezionate.
3. Modalità sleep **C11**: Selezionare innanzitutto la velocità della ventola **C14**, quindi selezionare la modalità di sospensione. La modalità di sospensione inizierà dalla velocità della ventola selezionata e si ridurrà fino alla bassa velocità, dove rimarrà.
 - Velocità della ventola Alta quando è selezionata la modalità sleep: 20 minuti alta, poi 20 minuti media, poi bassa.
 - Velocità della ventola Media quando è selezionata la modalità sleep: 20 minuti media, poi bassa.
 - Velocità della ventola bassa quando è selezionata la modalità sleep: Questa modalità non fornisce alcuna funzione aggiuntiva e la ventola rimane a bassa velocità.
4. Premere il pulsante di oscillazione **B7** per attivare la funzione di oscillazione, premere nuovamente per disattivarla.
5. Premere il pulsante del timer **B8** per attivare il timer. Premere ripetutamente per aumentare il timer. Il timer può essere impostato per spegnere automaticamente il ventilatore dopo 1-8 ore.

Utilizzo del dispositivo con l'AppPrincess Home

Scaricare la versione corretta dell'AppPrincess Home tramite il nostro sito www.princesshome.eu/it-it oppure utilizzare il codice QR.



Accoppiare il dispositivo con l'appPrincess Home.

1. Assicurarsi che il dispositivo sia acceso.
2. Aprire l'app Princess Home.
3. Selezionare il prefisso internazionale, inserire il numero di cellulare e toccare "Ricevi" per ricevere un messaggio contenente il codice di verifica.
4. Inserire il codice di verifica nel messaggio e toccare "Accedi" per accedere all'App.
5. Fare clic su "Aggiungi dispositivo" per aggiungere un nuovo dispositivo.
6. Selezionare il dispositivo che si desidera collegare.
7. Seguire le istruzioni sull'app per collegare il dispositivo.
8. Per controllare il dispositivo con la voce utilizzando uno smart speaker, consultare le istruzioni del produttore su come abilitare un'abilità attraverso il dispositivo.

PULIZIA E MANUTENZIONE

- Pulire l'apparecchio con un panno umido. Non utilizzare mai detersivi aggressivi e abrasivi, pagliette o lana d'acciaio, che potrebbero danneggiare l'apparecchio.
- Mai immergere l'apparecchio in acqua o in qualsiasi altro liquido. L'apparecchio non è adatto alla lavastoviglie.

DICHIARAZIONE DI CONFORMITÀ

- Smartwares Europe dichiara che l'apparecchiatura radio di tipo 358230 è conforme alla direttiva 2014/53/UE.
- Il testo completo della dichiarazione di conformità UE è disponibile al seguente indirizzo internet: www.princesshome.eu/doc

SMALTIMENTO



Il simbolo del cassonetto barrato riportato sull'apparecchiatura indica che questo prodotto non deve essere smaltito con i normali rifiuti domestici. I dispositivi elettronici ed elettrici non inclusi in un processo di riciclo sono potenzialmente pericolosi per l'ambiente e la salute umana a causa della presenza di sostanze pericolose. Si prega di smaltire l'apparecchiatura in modo responsabile presso centri idonei di raccolta differenziata o di consegnarla al rivenditore seguendo una delle seguenti modalità: • nel caso di apparecchiature di piccolissime dimensioni (dimensioni esterne inferiori a 25 cm), consegna gratuita senza obbligo di acquisto nei negozi con superficie di vendita di apparecchiature elettriche ed elettroniche superiore ai 400 mq (modalità "uno contro zero"). Per i negozi con superficie inferiore tale modalità è facoltativa. • nel caso di apparecchiature di dimensioni esterne superiori a 25 cm, consegna gratuita al rivenditore all'atto dell'acquisto di un prodotto equivalente (modalità "uno contro uno").

Assistenza

Tutte le informazioni e le parti di ricambio sono disponibili sul sito www.princesshome.eu!

SV Bruksanvisning

Smart kompakt tornfläkt

Huvuddelar (se bild A)

- | | |
|-----------------|-----------------|
| 1 Kontrollpanel | 3 Bas |
| 2 Fläktkropp | 4 Fjärrkontroll |

Fjärrkontroll (se bild B)

- | | | |
|-------------------|---------------------|--------------|
| 5 ON/ OFF-knapp | 7 Oscillationsknapp | 9 Lägesknapp |
| 6 Hastighetsknapp | 8 Gumb za časovnik | |

Display/knappbeskrivning (se bild C)

- | | | |
|-------------------|------------------------|----------------------|
| 10 Naturligt läge | 14 Hastighetsindikator | 18 Hastighetsknapp |
| 11 Viloläge | 15 Gumb za časovnik | 19 Oscillationsknapp |
| 12 Display | 16 Lägesknapp | |
| 13 Tidsindikator | 17 ON/ OFF-knapp | |

SÄKERHET

Säkerhetsföreskrifter

- Apparaten ska inte användas av barn som är yngre än 8 år. Apparaten kan användas av barn från och med 8 års ålder och av personer med ett fysiskt, sensoriskt eller mentalt handikapp eller brist på erfarenhet och kunskap om de övervakas eller instrueras om hur apparaten ska användas på ett säkert sätt och förstår de risker som kan uppkomma. Barn får inte leka med apparaten. Håll apparaten och nätkabeln utom räckhåll för barn som är yngre än 8 år. Rengöring och underhåll får inte utföras av barn såvida de inte är äldre än 8 år och övervakas.
- Genom att ignorera säkerhetsanvisningarna kan tillverkaren inte hållas ansvarig för skador.
- Om nätkabeln är skadad måste den bytas ut av tillverkaren, dess serviceagent eller likvärdigt kvalificerad personal för att undvika fara
- Flytta aldrig apparaten genom att dra i sladden och se till att sladden inte blir trasslad.
- Placera alltid apparaten på en stabil, platt, värme- och fuktbeständig yta.

- Användaren får inte lämna apparaten obebvakad när den är ansluten till elnätet.
- Denna apparat får endast användas för hushållsändamål och endast för det syfte den är konstruerad för.
- För att undvika elektriska stötar ska du aldrig sänka ned sladden, kontakten eller apparaten i vatten eller någon annan vätska.
- Stick aldrig in fingrar eller andra föremål i luftutloppet. Se till att varna barn och andra personer med nedsatt fysisk, sensorisk eller mental förmåga för denna fara.
- Använd inte apparaten:
 - I närheten av en öppen låga
 - På ett område som är utsatt för direkt solljus
 - På ett område där det kan stänka vatten
 - I närheten av ett badkar, en dusch eller swimmingpool

⚠ VARNING

- Linda inte kabeln runt apparatens ytterdel under eller efter användning.
- Felaktig användning av apparaten kan orsaka personskador.
- Den här produkten är avsedd att användas i hushåll och liknande tillämpningar, t.ex:
 - personalkök i butiker, kontor och andra arbetsmiljöer;
 - Av kunder i hotell, motell och andra bostadsmiljöer.
 - miljöer av typ bed and breakfast.
 - Gårdshus.

FÖRORD

Om detta dokument







Denna bruksanvisning innehåller all information för korrekt, säker och effektiv användning av apparaten.

Se till att du har läst och förstått instruktionerna i denna bruksanvisning till fullo innan du använder apparaten.

Förvara alltid denna bruksanvisning på en säker plats nära apparaten för framtida referens.

Denna bruksanvisning skrevs ursprungligen på engelska. Alla andra språk är översatta dokument.

Allmänna symboler

Symbol	Beskrivning
	Tillämpligt i Frankrike: Produkten eller förpackningen kan återvinnas och komponenterna måste kasseras separat. Följ de lokala föreskrifterna.
	Tillämpligt i Italien: Produkten eller förpackningen kan återvinnas och komponenterna måste kasseras separat. Följ de lokala föreskrifterna.
	Denna produkt uppfyller kraven på överensstämmelse i tillämpliga europeiska förordningar eller direktiv.
	Den universella återvinningssymbolen, logotypen eller ikonen är en internationellt erkänd symbol som används för att beteckna återvinningsbara material. Återvinningssymbolen används offentligt och är inte ett varumärke.
	Den gröna punkten är ett registrerat varumärke som tillhör Der Grüne Punkt - Duales System Deutschland GmbH och är skyddat som varumärke över hela världen. Logotypen får endast användas av kunder hos DSD GmbH som har ett giltigt avtal om användning av varumärket eller av anlitade avfallshanteringsföretag i Förbundsrepubliken Tyskland. Detta gäller även om tredje part återger logotypen i en ordbok, en uppslagsbok eller en elektronisk databas som innehåller en referensmanual.
	Skyddsklass 1: jordning

BESKRIVNING AV APPARATEN

Avsedd användning

Denna apparat är endast avsedd för inomhusbruk.

Den här produkten är endast avsedd för hushållsbruk och icke-kommersiellt bruk.

Denna apparat är inte avsedd att användas av personer (inklusive barn) med nedsatt fysisk, sensorisk eller mental förmåga, eller brist på erfarenhet och kunskap, såvida de inte har övervakning eller har fått instruktioner angående användning av apparaten av en person som är ansvarig för deras säkerhet.

All annan användning av apparaten än den som beskrivs i denna bruksanvisning betraktas som felaktig användning och kan orsaka skador eller skada på apparaten och ogiltigförklarar garantin.

Tekniska specifikationer

Apparatens namn	Smart kompakt tornfläkt
Artikelnummer	01.358230.01.001
Strömkälla	220-240V~ 50Hz
Ström	50W

INNAN ENHETEN TAS I BRUK FÖRSTA GÅNGEN

- Ta ut apparaten och tillbehören ur lådan. Ta bort klistermärken, skyddsfolie eller plast från apparaten.
- Innan du använder apparaten för första gången, torka av alla löstagbara delar med en fuktig trasa. Använd aldrig slipande produkter.
- Placera apparaten på en plan, stabil yta och se till att det finns minst 10 cm fritt utrymme runt apparaten. Denna enhet är inte lämplig för installation i ett skåp eller användning utomhus.
- Anslut strömkabeln till ett vägguttag. **Obs:** Kontrollera att den spänning som anges på enheten överensstämmer med den lokala spänningen innan du ansluter enheten.

Montering

- Ta bort de 3 skruvarna från vändskivan (bild 1).
- Sätt den främre basen på den bakre basen och sammanfoga dem (bild 2).
- Dra nätsladden genom hålet i sockeln (bild 2).
- Rikta in basen mot vändskivan och fäst dem med de 3 skruvarna (bild 3).
- Tryck in nätsladden i kabelgenomföringen (bild 4).

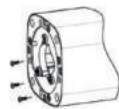

Picture 1



Picture 2

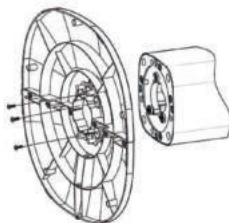

Picture 3

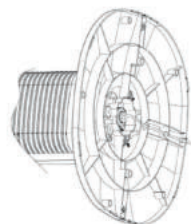

Picture 4

ANVÄNDNING

1. Tryck på hastighetsknappen **B6** för att välja önskad hastighetsinställning. Tryck upprepade gånger för att välja en av de tre olika hastighetsinställningarna.
2. Mode-knapp **B9**: Välj mellan 3 olika vindmönster: Normal, Natural (slumpvis växling mellan olika hastighetsinställningar för att återskapa en naturlig utomhusbris) och Sleep (sänker fläkthastigheten så att du fortfarande känner luftflödet men inte hör fläkten lika mycket). Funktionerna Natural **C10** och Sleep **C11** visas på displayen **C12** när de väljs.
3. Viloläge **C11**: Välj först fläkthastighet **C14** och välj sedan viloläge. Viloläget börjar från den valda fläkthastigheten och minskar till låg hastighet där det stannar.
 - Fläkthastighet Hög när viloläge är valt: 20 minuter hög, sedan 20 minuter medel, sedan låg.
 - Fläkthastighet Medium när viloläge är valt: 20 minuter medium, därefter Low.
 - Låg fläkthastighet när viloläge är valt: Detta läge ger ingen extra funktion och fläkten förblir på låg hastighet.
4. Tryck på oscillationsknappen **B7** för att aktivera swing-funktionen, tryck igen för att stänga av den.
5. Tryck på timerknappen **B8** för att aktivera timern. Tryck upprepade gånger för att öka timern. Timern kan ställas in så att fläkten stängs av automatiskt efter 1-8 timmar.

Så här använder du enheten med Princess Home-appen

Ladda ner rätt version av Princess Home-appen via vår webbplats www.princesshome.eu/en-gb eller använd QR-koden.



Para ihop din enhet med hjälp av Princess Home-appen.

1. Kontrollera att enheten är påkopplad.
2. Open the Princess Home-appen.
3. Välj din landskod och ange ditt mobilnummer och tryck på "Hämta", så får du ett meddelande med verifieringskoden.
4. Mata in verifieringskoden i meddelandet och tryck på "Logga in" (Logga in) för att logga in i appen.
5. Klicka på "Lägg till enhet" för att lägga till en ny enhet.
6. Välj vilken enhet du vill ansluta.
7. Följ appens anvisning för att ansluta enheten.
8. Om du vill styra din enhet med rösten via en smart högtalare ska du läsa tillverkarens anvisningar om hur du aktiverar en färdighet via din enhet.

RENGÖRING OCH UNDERHÅLL

- Rengör apparaten med en fuktig trasa. Använd aldrig hårda och slipande rengöringsmedel, skursvamp eller stålull, eftersom det skadar apparaten.
- Dopp aldrig enheten i vatten eller annan vätska. Enheten är inte diskmaskinsäker.

FÖRSÄKRAN OM ÖVERENSSTÄMMELSE

- Härmed försäkras Smartwares Europe att radioutrustningen av typen 358230 överensstämmer med direktiv 2014/53/EU
- Celotno besedilo EU izjave o skladnosti je na voljo na naslednjem spletnem naslovu: www.princesshome.eu/doc

KASSERING



Den här produkten är märkt med en överkryssad soptunna i enlighet med EU-direktiv 2012/19/EC för att visa att den inte får slängas med ditt övriga hushållsavfall. P.g.a. förekomsten av farliga ämnen, blandningar eller beståndsdelar är elektriska och elektroniska produkter som inte genomgår källsortering potentiellt farliga för miljön och människors hälsa. Rådfråga ditt lokala kommunkontor eller den lokala avfallshanteringstjänsten om hur du ska återlämna och återvinna den här produkten.

Kundtjänst

Du hittar all tillgänglig information och reservdelar på www.princesshome.eu!

Wentylator Smart Compact Tower

Główne części (patrz rysunek A)

- | | |
|----------------------|-----------------------------|
| 1 Panel sterowania | 3 Podstawa |
| 2 Korpus wentylatora | 4 Pilot zdalnego sterowania |

Pilot zdalnego sterowania (patrz rysunek B)

- | | | |
|----------------------|----------------------|------------------|
| 5 Przycisk ON/OFF | 7 Przycisk oscylacji | 9 Przycisk trybu |
| 6 Przycisk prędkości | 8 Przycisk timera | |

Opis wyświetlacza/przycisków (patrz zdjęcie C)

- | | | |
|--------------------|-----------------------|-----------------------|
| 10 Tryb naturalny | 14 Wskaźnik prędkości | 18 Przycisk prędkości |
| 11 Tryb snu | 15 Przycisk timera | 19 Przycisk oscylacji |
| 12 Wyświetlacz | 16 Przycisk trybu | |
| 13 Wskaźnik timera | 17 Przycisk ON/OFF | |

BEZPIECZEŃSTWO

Środki ostrożności

- Dzieci poniżej 8 roku życia nie mogą używać tego urządzenia. Z urządzenia mogą korzystać dzieci w wieku od 8 lat oraz osoby o ograniczonych możliwościach fizycznych, sensorycznych i psychicznych bądź nieposiadające odpowiedniej wiedzy i doświadczenia, pod warunkiem, że są nadzorowane lub otrzymały instrukcje dotyczące bezpiecznego używania urządzenia, a także rozumieją związane z tym zagrożenia. Dzieciom nie wolno bawić się urządzeniem. Urządzenie oraz dołączony do niego kabel należy przechowywać poza zasięgiem dzieci, które nie ukończyły 8 lat. Czyszczenia i konserwacji nie powinny wykonywać dzieci chyba, że ukończyły 8 lat i znajdują się pod nadzorem osoby dorosłej.
- Niezastosowanie się do instrukcji dotyczących bezpieczeństwa nie pozwala producentowi ponosić odpowiedzialności za uszkodzenia.
- Jeśli przewód zasilający jest uszkodzony, musi być wymieniony przez producenta, jego agenta serwisowego lub równie wykwalifikowane osoby, aby uniknąć zagrożeń.
- Nigdy nie przemieszczaj urządzenia, ciągnąc za kabel, i upewnij się, że kabel nie zaplątuje się.

- Urządzenie należy zawsze umieszczać na stabilnej, płaskiej, odpornej na ciepło i wilgoć powierzchni.
- Urządzenia nie należy pozostawiać bez nadzoru, kiedy jest podłączone do zasilania.
- Urządzenie przeznaczone jest tylko do eksploatacji w gospodarstwie domowym, w sposób zgodny z jego przeznaczeniem.
- Aby uniknąć porażenia prądem elektrycznym, nie należy zanurzać przewodu, wtyczki ani urządzenia w wodzie bądź w innej cieczy.
- Nigdy nie wkładaj palców ani żadnych innych przedmiotów do otworu wylotowego powietrza. Pamiętaj, aby ostrzec dzieci i inne osoby o ograniczonych zdolnościach fizycznych, sensorycznych lub umysłowych przed tym niebezpieczeństwem.
- Nie używaj urządzenia:
 - W pobliżu źródeł ognia
 - W miejscu narażonym na bezpośrednie działanie promieni słonecznych
 - W miejscu, w którym może dojść do rozbryzgów wody
 - W pobliżu wanny, prysznicza lub basenu.

▲ OSTRZEŻENIE

- Nie owijaj kabla wokół głównej obudowy urządzenia w trakcie lub po użyciu.
- Niewłaściwe użycie urządzenia może spowodować obrażenia ciała.
- Urządzenie jest przeznaczone do użytku domowego i podobnych zastosowań, takich jak:
 - pomieszczenia kuchenne dla personelu w sklepach, biurach i innych miejscach pracy;
 - Przez klientów w hotelach, motelach i innych środowiskach mieszkalnych.
 - pensjonaty Bed and Breakfast
 - Domy wiejskie.

PRZEDMOWA

Informacje o niniejszym dokumencie

Niniejsza instrukcja obsługi zawiera wszelkie informacje niezbędne do prawidłowego, bezpiecznego i efektywnego użytkowania urządzenia.







Przed użyciem urządzenia upewnij się, że w pełni przeczytałeś(-aś) i zrozumiałeś(-aś) instrukcje zawarte w niniejszym podręczniku użytkownika.

Niniejszą instrukcję obsługi należy zawsze przechowywać w bezpiecznym miejscu w pobliżu urządzenia,

aby móc z niej skorzystać w przyszłości.

Niniejsza instrukcja została zredagowana w języku angielskim. Wszystkie inne języki są dokumentami przetłumaczonymi.

Symbole ogólne

Symbol	Opis
	Dotyczy Francji: Produkt lub jego opakowanie nadają się do recyklingu, a komponenty należy zutylizować oddzielnie. Należy postępować zgodnie z lokalnie obowiązującymi przepisami.
	Dotyczy Włoch: Produkt lub jego opakowanie nadają się do recyklingu, a komponenty należy zutylizować oddzielnie. Należy postępować zgodnie z lokalnie obowiązującymi przepisami.
	Ten produkt spełnia wymagania zgodności z odpowiednimi europejskimi przepisami lub dyrektywami.
	Uniwersalny symbol, logo lub ikona recyklingu to uznawany na całym świecie symbol stosowany do oznaczania materiałów nadających się do recyklingu. Symbol recyklingu jest dostępny w domenie publicznej i nie jest znakiem towarowym.
	Zielony Punkt jest zastrzeżonym znakiem towarowym firmy Der Grüne Punkt - Duales System Deutschland GmbH i jest chroniony jako znak towarowy na całym świecie. Logo może być używane wyłącznie przez klientów DSD GmbH posiadających ważną umowę o korzystaniu ze znaku towarowego lub przez zaangażowane firmy zajmujące się gospodarką odpadami na terenie Republiki Federalnej Niemiec. Dotyczy to również reprodukcji logo przez osoby trzecie w słowniku, encyklopedii lub elektronicznej bazie danych zawierającej podręcznik.
	Klasa ochrony 1: uziemienie

OPIS URZĄDZENIA

Przeznaczenie

Niniejsze urządzenie jest przeznaczone wyłącznie do użytku wewnątrz pomieszczeń.

Urządzenie jest przeznaczone wyłącznie do użytku domowego, a nie komercyjnego.

Urządzenie nie jest przeznaczone do użytku przez osoby (w tym dzieci) o ograniczonych zdolnościach fizycznych, sensorycznych lub umysłowych, a także nieposiadające doświadczenia i wiedzy, chyba że osoby te otrzymały nadzór lub instrukcje dotyczące użytkowania urządzenia od osoby odpowiedzialnej za ich bezpieczeństwo.

Każde użycie urządzenia inne niż opisane w niniejszym podręczniku użytkownika jest traktowane jako niewłaściwe i może spowodować obrażenia ciała lub uszkodzenie urządzenia oraz unieważnienie gwarancji.

Specyfikacja techniczna

Nazwa urządzenia	Wentylator Smart Compact Tower
Numer artykułu	01.358230.01.001
Zasilanie	220-240V~ 50Hz
Moc	50W

PRZED PIERWSZYM UŻYCIEM

- Wyjmij urządzenie i akcesoria z opakowania. Usuń naklejki, folię ochronną lub plastik z urządzenia.
- Przed pierwszym użyciem urządzenia wytrzyj wszystkie zdejmowane części wilgotną szmatką. Nigdy nie używaj produktów ściemych.
- Umieść urządzenie na płaskiej, stabilnej powierzchni, zapewniając co najmniej 10 cm wolnej przestrzeni wokół niego. Niniejsze urządzenie nie jest przeznaczone do montażu w szafie ani do użytku zewnętrznego.
- Podłącz kabel zasilający do gniazdka. **Uwaga:** Przed podłączeniem urządzenia upewnij się, że napięcie wskazane na urządzeniu jest zgodne z napięciem lokalnym.

Montaż

- Wykręć 3 śruby z płyty obrotowej (zdjęcie 1).
- Załóż przednią podstawę na tylną i połącz je ze sobą (rysunek 2).
- Przeciągnij przewód zasilający przez otwór w podstawie (rysunek 2).
- Wyrównaj podstawę z płytą obrotową i użyj 3 śrub, aby je połączyć (rysunek 3).
- Wciśnij przewód zasilający do gniazda kablowego (Zdjęcie 4).

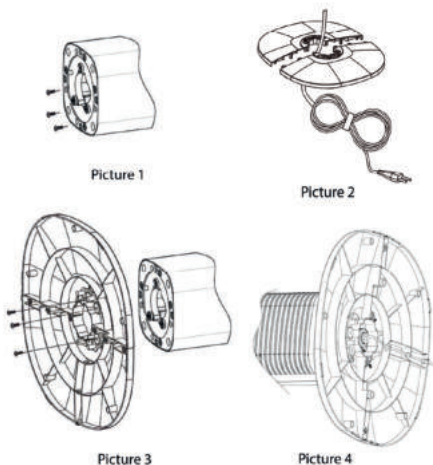

UŻYTKOWANIE

1. Naciśnij przycisk prędkości **B6**, aby wybrać żądane ustawienie prędkości. Naciśnij kilkakrotnie, aby wybrać jedno z trzech różnych ustawień prędkości.
2. Przycisk trybu **B9**: Wybierz spośród 3 różnych wzorów bryzy: Normalny, Naturalny (losowo przechodzi przez różne ustawienia prędkości, aby odtworzyć naturalną bryzę na zewnątrz) i Uśpienie (spowalnia prędkość wentylatora, dzięki czemu nadal można poczuć przepływ powietrza, ale nie słysząc wentylatora tak bardzo). Funkcje Natural **C10** i Sleep **C11** są wyświetlane na wyświetlaczu **C12** po ich wybraniu.
3. Tryb uśpienia **C11**: Najpierw wybierz prędkość wentylatora **C14**, a następnie wybierz tryb uśpienia. Tryb uśpienia rozpocznie się od wybranej prędkości wentylatora i zostanie zredukowany do niskiej prędkości, przy której pozostanie.
 - Prędkość wentylatora Wysoka po wybraniu trybu uśpienia: 20 minut Wysoka, następnie 20 minut Średnia, następnie Niska.
 - Prędkość wentylatora Średnia po wybraniu trybu uśpienia: 20 minut średnia, następnie niska.
 - Niska prędkość wentylatora po wybraniu trybu uśpienia: Ten tryb nie zapewnia żadnych dodatkowych funkcji, a wentylator będzie pracował z niską prędkością.
4. Naciśnij przycisk oscylacji **B7**, aby włączyć funkcję oscylacji, naciśnij ponownie, aby ją wyłączyć.
5. Naciśnij przycisk timera **B8**, aby aktywować timer. Naciśnij kilkakrotnie, aby zwiększyć czas timera. Timer można ustawić tak, aby automatycznie wyłączał wentylator po 1-8 godzinach.

Korzystanie z urządzenia z aplikacją Princess Home

Pobierz odpowiednią wersję aplikacji Princess Home za pośrednictwem naszej strony internetowej www.princesshome.eu/en-gb lub użyj kodu QR.



Sparuj urządzenie z aplikacją Princess Home.

1. Upewnij się, że urządzenie jest włączone.
2. Otwórz aplikację Princess Home.
3. Wybierz kod swojego kraju, wpisz numer telefonu komórkowego i dotknij opcję „Otrzymaj kod weryfikacyjny”, aby otrzymać wiadomość zawierającą kod weryfikacyjny.
4. Wprowadź kod weryfikacyjny z wiadomości i dotknij „Zaloguj się”, aby zalogować się do aplikacji.
5. Aby dodać nowe urządzenie, kliknij opcję „Dodaj urządzenie”.
6. Wybierz urządzenie, które chcesz podłączyć.
7. W celu podłączenia urządzenia postępuj zgodnie z instrukcjami w aplikacji.
8. Aby sterować urządzeniem głosowo za pomocą inteligentnego głośnika, zapoznaj się z instrukcjami producenta dotyczącymi włączania umiejętności za pomocą urządzenia.

CZYSZCZENIE I KONSERWACJA

- Urządzenie należy czyścić wilgotną szmatką. Nigdy nie używaj ostrych i ściernych środków czyszczących, zmywaków lub wełny stalowej, które mogą uszkodzić urządzenie.
- Nigdy nie zanurzaj urządzenia w wodzie ani w innych płynach. Urządzenie nie nadaje się do zmywarki.

DEKLARACJA ZGODNOŚCI

- Niniejszym Smartwares Europe oświadcza, że urządzenie radiowe typu 358230 jest zgodne z dyrektywą 2014/53/UE.
- Pełny tekst deklaracji zgodności UE jest dostępny pod adresem internetowym: www.princesshome.eu/doc.

UTYLIZACJA



Ten produkt jest oznaczony symbolem przekreślonego pojemnika na śmieci zgodnie z dyrektywą europejską 2012/19/EC, co oznacza, że nie można go wyrzucać wraz z innymi odpadami domowymi. Ze względu na obecność niebezpiecznych substancji, mieszanin lub części składowych, urządzenia elektryczne i elektroniczne, które nie są selektywnie sortowane, stanowią potencjalne zagrożenie dla środowiska i zdrowia ludzi. Informacje na temat zwrotu i recyklingu tego produktu można uzyskać w lokalnym urzędzie miasta lub w firmie zajmującej się utylizacją odpadów.

Wsparcie

Wszelkie informacje i części zamienne można znaleźć stronie www.princesshome.eu!

Chytrý kompaktní věžový ventilátor

Hlavní součásti (viz obr. A)

- | | |
|--------------------|--------------------|
| 1 Ovládací panel | 3 Základna |
| 2 Tělo ventilátoru | 4 Dálkové ovládání |

Dálkové ovládání (viz obrázek B)

- | | | |
|----------------------|---------------------|-------------------|
| 5 Tlačítko ON/ OFF | 7 Tlačítko oscilace | 9 Tlačítko režimu |
| 6 Tlačítko rychlosti | 8 Tlačítko časovače | |

Popis displeje/tlačítka (viz obrázek C)

- | | | |
|--------------------|-----------------------|-----------------------|
| 10 Přirozený režim | 14 Ukazatel rychlosti | 18 Tlačítko rychlosti |
| 11 Noční režim | 15 Tlačítko časovače | 19 Tlačítko oscilace |
| 12 Displej | 16 Tlačítko režimu | |
| 13 Kontrolka času | 17 Tlačítko ON/ OFF | |

BEZPEČNOST

Bezpečnostní opatření

- Tento spotřebič nesmí používat děti mladších 8 let. Tento spotřebič mohou osoby starší 8 let a lidé se sníženými fyzickými, smyslovými nebo mentálními schopnostmi či nedostatkem zkušeností a znalostí používat, pouze pokud jsou pod dohledem nebo dostali instrukce týkající se bezpečného použití přístroje a rozumí možným rizikům. Děti si nesmí hrát se spotřebičem. Udržujte spotřebič a kabel mimo dosahu dětí mladších 8 let. Čištění a údržbu nemohou vykonávat děti, které jsou mladší 8 let a bez dozoru.
- Ignorováním bezpečnostních pokynů není výrobce zodpovědný za škody.
- Pokud je napájecí kabel poškozen, musí jej vyměnit výrobce, jeho servisní technik nebo obdobně kvalifikované osoby, aby se zabránilo nebezpečí.
- Nepřesunujte přístroj taháním za kabel a ujistěte se, že kabel není zamotán.
- Spotřebič musí být vždy umístěn na stabilním, rovném povrchu odolávajícím vysoké teplotě a vlhkosti.
- Uživatel nesmí nechat spotřebič bez dozoru, pokud je připojen k napájení.
- Tento spotřebič lze použít pouze v domácnosti za účelem, pro který byl vyroben.

- Abyste se ochránili před elektrickým výbojem, neponořujte napájecí kabel, zástrčku či spotřebič do vody či jiné tekutiny.
- Do výstupu vzduchu nikdy nevkládejte prsty ani jiné předměty. Nezapomeňte na toto nebezpečí upozornit děti a další osoby se sníženými fyzickými, smyslovými nebo duševními schopnostmi.
- Spotřebič nepoužívejte:
 - v blízkosti zdroje ohně
 - na přímém slunečním světle
 - v oblasti, kde může dojít k rozstříku vody
 - v blízkosti vany, sprchy nebo bazénu

▲ VAROVÁNÍ

- Během používání nebo po něm neomotávejte kabel kolem hlavního těla spotřebiče.
- Nesprávné použití spotřebiče může způsobit zranění.
- Tento spotřebič je určen k použití v domácnosti a podobných oblastech jako např.:
 - kuchyňské prostory pro zaměstnance v obchodech, kancelářích a jiných pracovních prostředích;
 - klienty v hotelích, motelech a dalších obytných prostorech.
 - prostředí typu penzion.
 - Zemědělské domy.







PŘEDMLUVA

O tomto dokumentu

Tato uživatelská příručka uvádí veškeré informace pro správné, bezpečné a efektivní používání spotřebiče. Než začnete spotřebič používat, je třeba si přečíst veškeré pokyny v této uživatelské příručce a ujistit se, že jim správně rozumíte.

Tuto uživatelskou příručku vždy uchovávejte na bezpečném místě v blízkosti spotřebiče pro budoucí použití. Tato příručka je původně vypracována v angličtině. V případě veškerých dalších jazyků se jedná o překlad.

Obecné symboly

Symbol	Popis
	Ve Francii platí: Výrobek nebo jeho obal lze recyklovat a jednotlivé díly musí být likvidovány odděleně. Dodržujte místní předpisy.
	V Itálii platí: Výrobek nebo jeho obal lze recyklovat a jednotlivé díly musí být likvidovány odděleně. Dodržujte místní předpisy.
	Tento výrobek splňuje požadavky na shodu s platným evropskými předpisy nebo směrnici.
	Univerzální symbol recyklace, logo nebo ikona jemezinárodně uznávaný symbol používaný k označení recyklovatelných materiálů. Symbol recyklace je veřejně dostupný anení ochrannou známkou.
	Zelená tečka je registrovaná ochranná známka Der GrünePunkt – Duales System Deutschland GmbH a je celosvětově chráněna jako ochranná známka. Logo mohou používat pouze zákazníci společnosti DSD GmbH, kteří mají platnou smlouvu opoužívání ochranné známky, nebo společnosti zabývající senakládáním s odpady na území Spolkové republiky Německo. Platí toi pro reprodukci loga třetími stranami ve slovnících, encyklopediích nebo elektronických databázích obsahujících referenční příručku.
	Ochranná třída 1: Uzemění

POPIS SPOTŘEBIČE

Zamýšlené použití

Tento spotřebič je určen pouze k použití ve vnitřních prostorách.

Tento spotřebič je určen výhradně pro domácí, nekomerční použití.

Tento spotřebič není určen k používání osobami (včetně dětí) se sníženými fyzickými, smyslovými nebo duševními schopnostmi či s nedostatkem zkušeností a znalostí, pokud nejsou pod dohledem osoby odpovědné za jejich bezpečnost nebo pokud neobdržely informace ohledně bezpečného používání spotřebiče.

Jiné použití spotřebiče, než je popsané v této uživatelské příručce, se považuje za nesprávné použití, které může vést ke zranění, poškození spotřebiče a zneplatnění záruky.

Technické specifikace

Název spotřebiče	Chytrý kompaktní věžový ventilátor
Číslo položky	01.358230.01.001
Napájení	220-240V~ 50Hz
Napájení	50W

PŘED PRVNÍM POUŽITÍM

- Vyjměte přístroj a příslušenství z krabice. Odstraňte nálepky, ochrannou fólii nebo plast z přístroje.
- Před prvním použitím spotřebiče otřete všechny odnímatelné části vlhkým hadříkem. Nikdy nepoužívejte abrazivní prostředky.
- Umístěte spotřebič na rovnou stabilní plochu a zajistěte alespoň 10 cm volného prostoru okolo spotřebiče. Spotřebič není vhodný k instalaci do skříně nebo k venkovnímu použití.
- Zapojte napájecí kabel do zásuvky. **Poznámka:** Před připojením zařízení se ujistěte, že napětí, které je uvedeno na zařízení, odpovídá místnímu napětí.

Sestavení

- Vyšroubujte 3 šrouby z otočné desky (Obrázek 1).
- Nasadte přední základnu na zadní základnu a spojte je dohromady (Obrázek 2).
- Protáhněte napájecí kabel otvorem v základně (Obrázek 2).
- Vyrovnajte základnu s otočnou deskou a pomoci 3 šroubů je spojte (Obrázek 3).
- Zatlačte napájecí kabel do otvoru pro kabel (Obrázek 4).

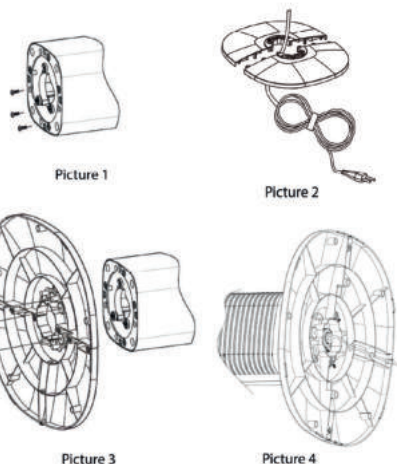

POUŽITÍ

1. Stisknutím tlačítka rychlosti **B6** zvolte požadované nastavení rychlosti. Opakovaným stisknutím zvolte jedno ze tří různých nastavení rychlosti.
2. Tlačítko režimu **B9**: Vyberte si ze 3 různých vzorů vánku: Normální, Přirozený (náhodně prochází různými nastaveními rychlosti a vytváří tak venkovní přirozený vánek) a Spánek (zpomalí rychlost ventilátoru, takže stále cítíte proudění vzduchu, ale ventilátor není tolik slyšet). Funkce Natural **C10** a Sleep **C11** se po zvolení zobrazí na displeji **C12**.
3. Režim spánku **C11**: Nejprve zvolte rychlost ventilátoru **C14**, poté vyberte režim spánku. Režim spánku začne od zvolené rychlosti ventilátoru a sníží se na nízkou rychlost, kde zůstane.
 - Rychlost ventilátoru Vysoká, když je zvolen režim spánku: 20 minut vysoká, pak 20 minut střední, pak nízká.
 - Rychlost ventilátoru Střední při zvoleném režimu spánku: 20 minut střední, pak Nízká.
 - Nízké otáčky ventilátoru při zvoleném režimu spánku: Tento režim neposkytuje žádnou další funkci a ventilátor zůstane v nízké rychlosti.
4. Stisknutím oscilačního tlačítka **B7** zapnete funkci kývání, dalším stisknutím ji vypnete.
5. Stisknutím tlačítka časovače **B8** aktivujete časovač. Opakovaným stisknutím časovač prodloužíte. Časovač lze nastavit tak, aby se ventilátor automaticky vypnul po 1-8 hodinách.

Použití zařízení s aplikací Princess Home

Stáhněte si správnou verzi aplikace Princess Home prostřednictvím našich webových stránek www.princesshome.eu/en-gb nebo použijte kód QR.



Sparujte zařízení s aplikací Princess Home.

1. Zkontrolujte, zda je zařízení zapnuté.
2. Otevřete aplikaci Princess Home.
3. Zvolte kód země, zadejte číslo mobilního telefonu a klepnutím na "Získat" obdržíte zprávu s ověřovacím kódem.
4. Zadejte ověřovací kód ve zprávě a klepnutím na "Přihlásit" se přihlaste do aplikace.
5. Kliknutím na tlačítko "Přidat zařízení" přidáte nové zařízení.
6. Vyberte zařízení, které chcete připojit.
7. Při připojování zařízení postupujte podle pokynů v aplikaci.
8. Chcete-li ovládat zařízení hlasem pomocí chytrého reproduktoru, přečtěte si pokyny výrobce, jak povolit dovednost prostřednictvím zařízení.

ČIŠTĚNÍ A ÚDRŽBA

- Spotřebič čistěte vlhkým hadříkem. Nikdy nepoužívejte drsné a abrazivní čisticí prostředky, drátěnku nebo ocelovou vlnu, které přístroj poškozují.
- Nikdy neponožujte zařízení do vody ani do jiných tekutin. Zařízení není vhodné do myčky na nádobí.

PROHLÁŠENÍ O SHODĚ

- Společnost Smartwares Europe tímto prohlašuje, že rádiové zařízení typu 358230 je v souladu se směrnicí 2014/53/EU.
- Úplné znění EU prohlášení o shodě je k dispozici na této internetové adrese: www.princesshome.eu/doc.

LIKVIDACE



Tento výrobek je v souladu s evropskou směrnicí 2012/19/EC označen symbolem přeškrtnutého odpadkového kontejneru, který upozorňuje, že nesmí být likvidován společně s ostatním domovním odpadem. Elektrická a elektronická zařízení, která nepodléhají selektivnímu třídění, jsou kvůli přítomnosti nebezpečných látek, směsí nebo součástí potenciálně nebezpečná pro životní prostředí a lidské zdraví. Ohledně zpětného odběru a recyklace tohoto výrobku se informujte na místním městském úřadě nebo u služby pro likvidaci odpadu.

Podpora

Všechny dostupné informace a náhradní díly naleznete na adrese www.princesshome.eu!

Inteligentný kompaktný vežový ventilátor

Hlavné časti (pozri obrázok A)

- | | |
|--------------------|----------------------|
| 1 Ovládací panel | 3 Podstavec |
| 2 Telo ventilátora | 4 Diaľkové ovládanie |

Diaľkové ovládanie (pozri obrázok B)

- | | | |
|----------------------|----------------------|-------------------|
| 5 Tlačidlo ON/OFF | 7 Tlačidlo oscilácie | 9 Tlačidlo režimu |
| 6 Tlačidlo rýchlosti | 8 Tlačidlo časovača | |

Popis displeja/tlačidla (pozri obrázok C)

- | | | |
|------------------------|------------------------|-----------------------|
| 10 Prirodzený režim | 14 Indikátor rýchlosti | 18 Tlačidlo rýchlosti |
| 11 Režim spánku | 15 Tlačidlo časovača | 19 Tlačidlo oscilácie |
| 12 Displej | 16 Tlačidlo režimu | |
| 13 Ukazovateľ časovača | 17 Tlačidlo ON/OFF | |

BEZPEČNOSŤ

Bezpečnostné opatrenia

- Tento spotrebič nesmú používať deti mladších ako 8 rokov. Tento spotrebič smú deti staršie ako 8 rokov a osoby, ktoré majú znížené fyzické, sensorické alebo duševné schopnosti, alebo osoby bez patričných skúseností a/alebo znalostí používať, iba pokiaľ na nich dozerá osoba zodpovedná za ich bezpečnosť alebo ak ich táto osoba vopred poučí o bezpečnej obsluhu spotrebiča a príslušných rizikách. Deti sa nesmú hrať so spotrebičom. Spotrebič a napájací kábel uchovávajte mimo dosahu detí mladších ako 8 rokov. Čistenie a údržbu nesmú vykonávať deti, ktoré sú mladšie ako 8 rokov a bez dozoru.
- Nepočúvaním bezpečnostných inštrukcií nemôže výrobca byť zodpovedný za škody
- Ak je napájací kábel poškodený, musí ho vymeniť výrobca, jeho servisný technik alebo rovnako kvalifikované osoby, aby sa zabránilo nebezpečenstvu
- Nikdy nepremiestňujte zariadenie ťahaním za kábel a uistite sa, že kábel nie je zamotaný.
- Spotrebič vždy umiestnite na stabilný, rovný povrch odolný voči teplu a vlhkosti.
- Používateľ nesmie nechať spotrebič bez dozoru, keď je pripojený k napájaniu.

- Tento spotrebič sa smie používať iba na špecifikované účely v domácom prostredí.
- Napájací kábel, zástrčku ani spotrebič neponárajte do vody ani do žiadnej inej kvapalin
- Nikdy nekladajte prsty ani iné predmety do výstupu vzduchu. Nezabudnite na toto nebezpečenstvo upozorniť deti a iné osoby so zníženými fyzickými, zmyslovými alebo duševnými schopnosťami.
- Spotrebič nepoužívajte:
 - V blízkosti zdroja ohňa
 - Na mieste vystavenom priamemu slnečnému žiareniu
 - Na mieste, kde môže striekať voda
 - V blízkosti vane, sprchy alebo bazéna

▲ VAROVANIE

- Počas používania alebo po ňom neobtáčajte kábel okolo hlavného tela spotrebiča.
- Nesprávne používanie spotrebiča môže spôsobiť zranenie.
- Tento spotrebič je určený na použitie v domácnosti a podobných zariadeniach, ako sú:
 - kuchynské priestory pre zamestnancov v obchodoch, kanceláriách a iných pracovných prostrediach,
 - Klientmi v hoteloch, motelloch a iných obytných priestoroch.
 - prostrediach typu nocľah s raňajkami.
 - Poľnohospodárske domy.

PREDSLOV

O tomto dokumente







Tento návod na použitie obsahuje všetky informácie pre správne, bezpečné a efektívne používanie spotrebiča.

Pred použitím spotrebiča sa uistite, že ste si úplne prečítali a pochopili pokyny v tomto návode na použitie.

Tento návod na použitie vždy uschovajte na bezpečnom mieste v blízkosti spotrebiča na budúce použitie.

Tento návod je pôvodne napísaný v angličtine. Všetky ostatné jazyky vznikli preložením pôvodného návodu.

Všeobecné symboly

Symbol	Popis
	Platné pre Francúzsko: Výrobok alebo obal možno recyklovať a komponenty sa musia likvidovať oddelene. Dodržujte miestne predpisy.
	Platné pre Taliansko: Výrobok alebo obal možno recyklovať a komponenty sa musia likvidovať oddelene. Dodržujte miestne predpisy.
	Tento výrobok spĺňa požiadavky zhody podľa platných európskych predpisov alebo smerníc.
	Symbol univerzálnej recyklácie, logo alebo ikona je medzinárodne uznávaným symbolom, ktorý sa používa na označenie recyklovateľných materiálov. Symbol recyklácie spadá do verejnej oblasti a nie je ochrannou známkou.
	The Green Dot je registrovanou obchodnou značkou Der Grüne Punkt – Duales System Deutschland GmbH a ako obchodná značka je celosvetovo chránená. Toto logo smú používať výlučne zákazníci spoločnosti DSD GmbH, ktorí majú platnú zmluvu o používaní ochrannej známky, alebo spoločnosti zaoberajúce sa odpadovým hospodárstvom v rámci Spolkovej republiky Nemecko. To platí aj pre reprodukciu loga tretími stranami v slovníku, encyklopédii alebo elektronickej databáze, ktorá obsahuje referenčnú príručku.
	Trieda ochrany 1: Uzemnenie

POPIS SPOTREBIČA

Určené použitie

Tento spotrebič je určený len na použitie v interiéri.

Tento spotrebič je určený výhradne na domáce, nekomerčné použitie.

Tento spotrebič nie je určený na to, aby ho používali osoby (vrátane detí) so zníženými fyzickými, zmyslovými alebo duševnými schopnosťami, alebo s nedostatkom skúseností a znalostí, pokiaľ nie sú pod dohľadom osoby zodpovednej za ich bezpečnosť alebo im nedala pokyny týkajúce sa používania spotrebiča.

Akékoľvek iné použitie spotrebiča, ako je popísané v tomto návode na použitie, sa považuje za nesprávne použitie a môže spôsobiť zranenie alebo poškodenie zariadenia a stratu záruky.

Technické špecifikácie

Názov spotrebiča	Inteligentný kompaktný vežový ventilátor
Číslo tovaru	01.358230.01.001
Zdroj napätia	220-240V~ 50Hz
Napájanie	50W

PRED PRVÝM POUŽITÍM

- Vytiahnite zariadenie a príslušenstvo z krabice. Odstráňte samolepky, ochrannú fóliu alebo plast z prístroja.
- Pred prvým použitím spotrebiča utrite všetky odnímateľné časti vlhkou handričkou. Nikdy nepoužívajte abrazívne prostriedky.
- Zariadenie umiestnite na rovný stabilný povrch a zabezpečte minimálne 10 cm voľného priestoru okolo zariadenia. Toto zariadenie nie je vhodné na inštaláciu do skrinky ani na použitie vonku.
- Napájací kábel zapojte do zásuvky. **Poznámka:** Pred pripojením zariadenia sa uistite, že napätie, ktoré je uvedené na zariadení, zodpovedá miestnemu napätiu.

Montáž

- Odstráňte 3 skrutky z otočnej dosky (obrázok 1).
- Prednú základňu nasadte na zadnú základňu a spojite ich (obrázok 2).
- Vytiahnite napájací kábel cez otvor v základni (obrázok 2).
- Zarovnajte základňu s otočnou doskou a pomocou 3 skrutiek ich spojite (obrázok 3).
- Zatlačte napájací kábel do zásuvky na kábel (obrázok 4).

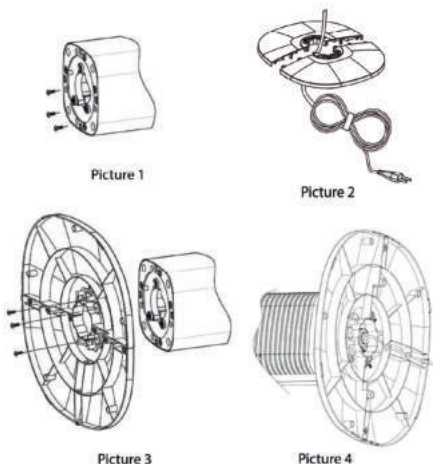

POUŽÍVANIE

1. Stlačením tlačidla rýchlosti **B6** vyberte požadované nastavenie rýchlosti. Opakovaným stláčaním vyberte jedno z troch rôznych nastavení rýchlosti.
2. Tlačidlo režimu **B9**: Vyberte si z 3 rôznych vzorov vánku: Normálny, Priradený (náhodne prechádza rôznymi nastaveniami rýchlostí, aby sa vytvoril priradený vánok vonku) a Spánok (spomalí rýchlosť ventilátora, takže stále cítite prúdenie vzduchu, ale nepočujete ventilátor tak často). Funkcie Natural **C10** a Sleep **C11** sa po výbere zobrazia na displeji **C12**.
3. Režim spánku **C11**: Najprv vyberte rýchlosť ventilátora **C14**, potom vyberte režim spánku. Režim spánku začne od zvolenej rýchlosti ventilátora a zníži sa na nízku rýchlosť, pri ktorej zostane.
 - Rýchlosť ventilátora Vysoká, keď je zvolený režim spánku: 20 minút vysoká, potom 20 minút stredná, potom nízka.
 - Rýchlosť ventilátora Stredná, keď je zvolený režim spánku: 20 minút stredná, potom nízka.
 - Nízke otáčky ventilátora, keď je zvolený režim spánku: Tento režim neposkytuje žiadnu ďalšiu funkciu a ventilátor zostane na nízkych otáčkach.
4. Stlačením tlačidla oscilácie **B7** zapnete funkciu hojdania, opätovným stlačením ju vypnete.
5. Stlačením tlačidla časovača **B8** aktivujete časovač. Opakovaným stláčaním časovač predĺžite. Časovač je možné nastaviť tak, aby sa ventilátor automaticky vypol po 1-8 hodinách.

Používanie zariadenia sPrincess Home App

Stiahnite si správnu verziuPrincess Home Aplikáciu cez našu webovú stránkuwww.princesshome.eu/en-gb alebo použite QR kód.



Sparujte svoje zariadenie sPrincess Home aplikáciou.

1. Skontrolujte, či je zariadenie napájané.
2. Otvorte aplikáciu Princess Home.
3. Vyberte kód krajiny, zadajte mobilné telefónne číslo a ťuknite na položku "Získať", čím sa zobrazí správa s overovacím kódom.
4. Zadajte overovací kód v správe a ťuknutím na položku "Prihlásiť sa" sa prihlásite do aplikácie.
5. Ak chcete pridať nové zariadenie, kliknite na tlačidlo "Pridať zariadenie".
6. Vyberte zariadenie, ktoré chcete pripojiť.
7. Pri pripájaní zariadenia postupujte podľa pokynov v aplikácii.
8. Ak chcete ovládať zariadenie hlasom pomocou inteligentného reproduktora, pozrite si pokyny výrobcu, ako aktivovať zručnosť prostredníctvom zariadenia.

ČISTENIE A ÚDRŽBA

- Spotrebič čistite vlhkou handričkou. Nikdy nepoužívajte drsné a abrazívne čistiace prostriedky, drhúce podložky alebo oceľovú vlnu, ktoré zariadenie poškodzujú.
- Nikdy neponárajte zariadenie do vody alebo do iných kvapalín. Zariadenie nie je vhodné do umývačky riadu.

VYHLÁSENIE O ZHODE

- Týmto spoločnosť Smartwares Europe vyhlasuje, že rádiové zariadenie typu 358230 je v súlade so smernicou 2014/53/EÚ.
- Úplné znenie vyhlásenia o zhode EÚ je k dispozícii na tejto internetovej adrese: www.princesshome.eu/doc

LIKVIDÁCIA



Tento výrobok je označený týmto symbolom preškrtnutého koša na odpady v súlade s európskou smernicou 2012/19/EC, ktorý upozorňuje, že výrobok sa nesmie likvidovať spolu s iným odpadom z domácnosti. Elektrické a elektronické zariadenia, ktoré nepodliehajú selektívnemu triedeniu, sú z dôvodu prítomnosti nebezpečných látok, zmesí alebo zložiek potenciálne nebezpečné pre životné prostredie a ľudské zdravie. Informácie o vrátení a recyklácii tohto výrobku získate na miestnom mestskom/obecnom úrade alebo u služby na likvidáciu odpadu.

Podpora

Všetky dostupné informácie a náhradné diely nájdete na www.princesshome.eu

Smart Compact Tower -tuuletin

Pääosat (katso kuva A)

- | | |
|--------------------|---------------|
| 1 Ohjauspaneeli | 3 Pohja |
| 2 Puhaltimen runko | 4 Kaukosäädin |

Kaukosäädin (katso kuva B)

- | | | |
|-------------------|--------------------|---------------|
| 5 ON/ OFF-painike | 7 Värähtelypainike | 9 Tilapainike |
| 6 Nopeuspainike | 8 Ajastinpainike | |

Näytön/ painikkeen kuvaus (katso kuva C)

- | | | |
|------------------------|----------------------|---------------------|
| 10 Luonnollinen tila | 14 Nopeuden ilmaisin | 18 Nopeuspainike |
| 11 Unitila | 15 Ajastinpainike | 19 Värähtelypainike |
| 12 Näyttö | 16 Tilapainike | |
| 13 Ajustimen merkivalo | 17 ON/ OFF-painike | |

TURVALLISUUS

Turvallisuusvaroitukset

- Tätä laitetta ei saa käyttää alle 8-vuotiaat lapset. Tätä laitetta voivat käyttää 8-vuotiaat ja sitä vanhemmat lapset sekä henkilöt, joilla on rajoittuneet fyysiset, aistinvaraiset tai henkiset kyvyt tai joilla on vähän kokemusta tai tietoa laitteen turvallisesta käytöstä, jos heitä valvotaan tai opastetaan laitteen turvallisessa käytössä ja ymmärtävät liittyvät riskit. Lapset eivät saa leikkiä laitteella. Pidä laite ja sen johto poissa alle 8-vuotiaiden lasten ulottuvilta. Laitteen puhdistusta ja käyttäjän ylläpitoa ei saa suorittaa alle 8-vuotiaat lapset, ellei heitä valvota.
- Ohjeiden laiminlyönti vapauttaa valmistajan vastuusta vahinkojen osalta.
- Jos virtajohto on vaurioitunut, se on vaihdettava valmistajan, sen huoltoasentajan tai vastaavasti pätevän henkilön toimesta vaarojen välttämiseksi.
- Älä koskaan siirrä laitetta vetämällä johtoa ja varmista, ettei johto mene solmuun.
- Aseta laite aina vakaalle, tasaiselle, kuumuutta ja kosteutta kestäväälle alustalle.
- Käyttäjä ei saa jättää laitetta ilman valvontaa sen ollessa kytkettynä verkkovirtaan.

- Tätä laitetta saa käyttää vain kotitaloustarkoituksiin ja vain siihen tarkoitukseen, johon se on valmistettu.
- Suojellaksesi itseäsi sähköiskulta, älä upota johtoa, pistoketta tai laitetta veteen tai mihinkään muuhun nesteeseen.
- Älä koskaan työnnä sormiasi tai muita esineitä ilmanpoistoaukkoon. Muista varoittaa tästä vaarasta lapsia ja muita, joiden fyysinen, sensorinen tai henkinen toimintakyky on alentunut.
- Älä käytä laitetta:
 - Lähellä syttymislähdettä
 - Alueella, joka on alttiina suoralle auringonpaisteelle
 - Alueella, jonne voi roiskua vettä
 - Kylpyammeen, suihkun tai uima-altaan lähellä

▲ VAROITUS

- Älä kiedo johtoa laitteen rungon ympärille käytön aikana tai sen jälkeen.
- Laitteen väärinkäyttö voi aiheuttaa henkilövahinkoja.
- Tämä laite on tarkoitettu käytettäväksi kotitalouksissa ja vastaavassa käytössä, kuten:
 - henkilöstön keittiötiloissa myymälöissä, toimistoissa ja muissa työympäristöissä;
 - Asiakkaat hotelleissa, motelleissa ja muissa asuintyyppeissä ympäristöissä.
 - aamiaismajoitustyyppeissä ympäristöissä.
 - Maalaistalot.

ESIPUHE

Tietoja tästä asiakirjasta







Tämä käyttöopas sisältää kaikki tiedot laitteen oikeasta, turvallisesta ja tehokkaasta käytöstä.

Varmista, että olet lukenut ja ymmärtänyt tämän käyttöoppaan ohjeet täysin ennen laitteen käyttöä.

Säilytä tämä käyttöohje aina turvallisessa paikassa laitteen lähellä tulevaa tarvetta varten.

Tämä käyttöohje on alun perin kirjoitettu englanniksi. Kaikki muut kielet ovat käännettyjä asiakirjoja.

Yleiset symbolit

Symboli	Kuvaus
	Sovellettavissa Ranskassa: Tuote tai pakkaus voidaan kierrättää ja komponentit on hävitettävä erikseen. Noudata paikallisia määräyksiä.
	Sovellettavissa Italiassa: Tuote tai pakkaus voidaan kierrättää ja komponentit on hävitettävä erikseen. Noudata paikallisia määräyksiä.
	Tämä tuote täyttää sovellettavien eurooppalaisten asetusten tai direktiivien vaatimustenmukaisuutta koskevat määräykset.
	Yleinen kierrätysymboli, -logo tai -kuvake on kansainvälisesti tunnustettu symboli, jota käytetään kierrätettävien materiaalien kuvaamiseen. Kierrätysymboli on julkinen, se ei ole tavaramerkki.
	Green Dot on Der Grüne Punkt – Duales System Deutschland GmbH:n rekisteröity tavaramerkki ja maailmanlaajuisesti suojattu tavaramerkki. Logoa saavat käyttää vain sellaiset DSD GmbH:n asiakkaat, joilla on voimassa oleva tavaramerkinkäyttösopimus, tai Saksan liittotasavallassa toimivat jätehuoltoyritykset. Tämä koskee myös kolmansien osapuolten suorittamaa logon jäljentämistä sanakirjassa, tietosanakirjassa taishäköisessä tietokannassa, joka sisältää käsikirjan.
	Suojausluokka 1: Maadoitus

LAITTEEN KUVAUS

Käyttötarkoitus

Tämä laite on tarkoitettu vain sisäkäyttöön.

Tämä laite on tarkoitettu yksinomaan kotikäyttöön, ei-kaupalliseen käyttöön.

Tätä laitetta eivät saa käyttää henkilöt (myös lapset), joilla on alentuneet fyysiset, sensoriset tai henkiset kyvyt tai joilla ei ole kokemusta ja tietoa, jos heidän turvallisuudestaan vastaava henkilö ei valvo tai opasta laitteen turvallisesta käytöstä.

Laitteen muu kuin tässä käyttöoppaassa kuvattu käyttö katsotaan väärinkäytöksi ja voi aiheuttaa vamman tai vaurioittaa laitetta ja mitätöidä takuun.

Tekniset tiedot

Laitteen nimi	Smart Compact Tower -tuuletin
Artikkelinumero	01.358230.01.001
Virransyöttö	220-240V~ 50Hz
Teho	50W

ENNEN ENSIMMÄISTÄ KÄYTTÖKERTAA

- Ota laite ja tarvikkeet laatikosta. Poista tarrat, suojakalvo tai muovi laitteesta.
- Ennen kuin käytät laitetta ensimmäistä kertaa, pyyhi kaikki irrotettavat osat kostealla liinalla. Älä koskaan käytä hankaavia tuotteita.
- Aseta laite tasaiselle ja tukevalle alustalle ja varmista vähintään 10 cm:n vapaa tila laitteen ympärillä. Tämä laite ei sovellu asennettavaksi kaappiin tai ulkokäyttöön.
- Kytke virtajohto pistorasiaan. **Huomautus:** Varmista ennen laitteen kytkemistä, että laitteessa ilmoitettu jännite vastaa paikallista jännitettä.

Kokoaminen

- Irrota 3 ruuvia kääntölevystä (Kuva 1).
- Aseta etupohja takapohjan päälle ja liitä ne yhteen (Kuva2).
- Vedä virtajohto alustan reiän läpi (Kuva 2).
- Kohdista jalusta kääntökilven kanssa ja kiinnitä ne 3 ruuvilla toisiinsa (Kuva 3).
- Paina virtajohto kaapeliuukkoon (Kuva 4).

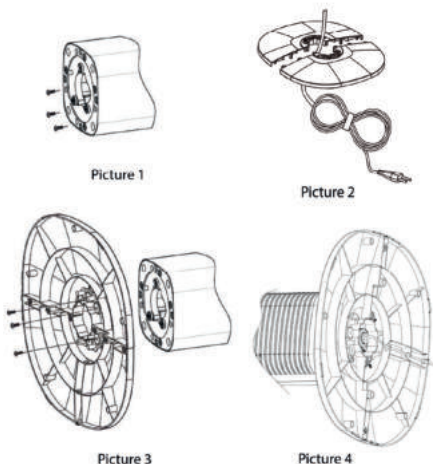

KÄYTTÖ

1. Valitse haluamasi nopeusasetus painamalla nopeuspainiketta **B6**. Paina toistuvasti valitaksesi jonkin kolmesta eri nopeusasetuksesta.
2. Mode-painike **B9**: Valitse 3 eri tuuletusmallia: Normaali, Luonnollinen (vaihtelee satunnaisesti eri nopeusasetusten välillä luodakseen luonnollisen tuulahduksen ulkona) ja Lepotila (hidastaa tuulettimen nopeutta niin, että voit edelleen tuntea ilmavirran, mutta et kuule tuuletinta yhtä paljon). Natural **C10** ja Sleep **C11** -toiminnot näkyvät näytössä **C12**, kun ne on valittu.
3. Lepotila **C11**: Valitse ensin tuulettimen nopeus **C14** ja sitten lepotila. Lepotila alkaa valitusta tuulettimen nopeudesta ja laskee alhaiselle nopeudelle, johon se jää.
 - Tuulettimen nopeus Korkea, kun lepotila valittu: 20 minuuttia korkea, sitten 20 minuuttia keskitaso, sitten matala.
 - Tuulettimen nopeus Keskinopeus, kun valittu lepotila: 20 minuuttia keskinopeus, sitten Matala.
 - Tuulettimen nopeus alhainen, kun lepotila on valittu: Tämä tila ei anna mitään lisätoimintoja ja tuuletin pysyy alhaisella nopeudella.
4. Paina värähtelypainiketta **B7** kytkeäksesi värähtelytoiminnon päälle, paina uudelleen kytkeäksesi sen pois päältä.
5. Aktivoi ajastin painamalla ajastinpainiketta **B8**. Paina toistuvasti ajastimen pidentämiseksi. Ajastin voidaan asettaa sammuttamaan puhallin automaattisesti 1-8 tunnin kuluttua.

Laitteen käyttäminen Princess Home -sovelluksen kanssa

Lataa oikea versio Princess Home App -sovelluksesta verkkosivuiltamme www.princesshome.eu/en-gb tai käytä QR-koodia.



Yhdistä laite Princess Home -sovelluksen kanssa.

1. Varmista, että laitteeseen on kytketty virta.
2. Avaa Princess Home -sovellus.
3. Valitse maakoodisi, syötä matkapuhelinnumero ja napauta "Hae" saadaksesi vahvistuskoodin sisältävän viestin.
4. Kirjoita viestissä oleva vahvistuskoodi ja kirjaudu sovellukseen napauttamalla "Kirjaudu sisään".
5. Lisää uusi laite valitsemalla "Lisää laite".
6. Valitse laite, jonka haluat yhdistää.
7. Seuraa sovelluksen ohjeita laitteen yhdistämiseksi.
8. Jos haluat ohjata laitettasi äänellä älykaiuttimen avulla, katso valmistajan ohjeet siitä, miten taito otetaan käyttöön laitteen kautta.

PUHDISTUS JA HUOLTO

- Puhdista laite kostealla liinalla. Älä koskaan käytä kovia ja hankaavia puhdistusaineita, hankaustyynyä tai teräsvillaa, jotka vahingoittavat laitetta.
- Älä koskaan upota laitetta veteen tai muihin nesteisiin. Laite ei kestä astianpesukonetta.

VAATIMUSTENMUKAISUUSVAKUUTUS

- Smartwares Europe vakuuttaa täten, että radiolaitetyyppi 358230 on direktiivin 2014/53/EU mukainen.
- EU:n vaatimustenmukaisuusvakuutuksen koko teksti on saatavilla seuraavassa Internet-osoitteessa: www.princesshome.eu/doc

HÄVITTÄMINEN



Tämä tuote on merkitty Euroopan parlamentin ja neuvoston direktiivin 2012/19/EC mukaan jätteastialla, jonka yli on vedetty rasti. Tämä erilliskeräysmerkintä tarkoittaa, että tuotetta ei saa hävittää talousjätteen mukana. Vaarallisten aineiden, seosten tai komponenttien vuoksi sähkö- ja elektroniikkalaitteet, joita ei lajitella valikoivasti, voivat olla vaarallisia ympäristölle ja ihmisten terveydelle. Tietoja tuotteen kierrättämisestä saat paikallisilta viranomaisilta tai jätehuollosta. Den här produkten är märkt med en överkryssad soptunna i enlighet med EU-direktiv 2012/19/EC för att visa att den inte får slängas med ditt övriga hushållsavfall. P.g.a. förekomsten av farliga ämnen, blandningar eller beståndsdelar är elektriska och elektroniska produkter som inte genomgår källsortering potentiellt farliga för miljön och människors hälsa. Rådfråga ditt lokala kommunkontor eller den lokala avfallshanteringsstjänsten om hur du ska återlämna och återvinna den här produkten.

Tuki

Kaikki saatavilla olevat tiedot ja varaosat löytyvät osoitteesta www.princesshome.eu!

DA Brugervejledning

Smart kompakt tårnventilator

Hoveddele (se billede A)

- | | |
|-----------------|------------------|
| 1 Kontrolpanel | 3 Basis |
| 2 Ventilatorhus | 4 Fjernbetjening |

Fjernbetjening (se billede B)

- | | | |
|------------------|--------------------|-----------------|
| 5 ON/ OFF-knap | 7 Oscillationsknap | 9 Tilstandsknap |
| 6 Hastighedsknap | 8 Timer-knap | |

Beskrivelse af display/knap (se billede C)

- | | | |
|----------------------|------------------------|---------------------|
| 10 Naturlig tilstand | 14 Hastighedsindikator | 18 Hastighedsknap |
| 11 Dvaletilstand | 15 Timer-knap | 19 Oscillationsknap |
| 12 Skærm | 16 Tilstandsknap | |
| 13 Timer-indikator | 17 ON/ OFF-knap | |

SIKKERHED

Sikkerhedsforanstaltninger

- Dette apparat må ikke anvendes af børn under 8 år. Dette apparat kan anvendes af børn på 8 år og opefter samt personer med reducerede fysiske, sansemæssige eller mentale evner eller mangel på erfaring eller viden vedrørende anvendelsen, hvis de overvåges eller instrueres i brugen af apparatet på en sikker måde samt forstår de medfølgende risici. Børn må ikke lege med apparatet. Hold apparatet og dets kabel væk fra børn på under 8 år. Rengøring og brugervedligeholdelse må ikke foretages af børn, medmindre de er over 8 år og overvåges.
- Ved at ignorere sikkerhedsinstruktionerne kan producenten ikke holdes ansvarlig for skader.
- Hvis strømkablet er beskadiget, skal det udskiftes af producenten, dets servicedeltager eller tilsvarende kvalificerede personer for at undgå fare.
- Flyt aldrig apparatet ved at trække i ledningen, og sørg for, at ledningen ikke bliver flettet.
- Anbring altid apparatet på en stabil, flad, varme- og fugtbestandig overflade.

- Brugeren må ikke efterlade apparatet uden opsyn, mens det er tilsluttet strømforsyningen.
- Dette apparat må kun bruges til husholdningsbrug og kun til det formål, det er fremstillet til.
- For at undgå faren for elektrisk stød må netledning, stik eller apparatet ikke nedsænkes i vand eller andre væsker.
- Stik aldrig dine fingre eller andre genstande ind i luftudtaget. Sørg for at advare børn og andre personer med nedsatte fysiske, sensoriske eller mentale evner om denne fare.
- Brug ikke apparatet:
 - Tæt på en brandkilde
 - I et område udsat for direkte sollys
 - I et område, hvor der sandsynligvis vil forekomme vandsprøjt
 - I nærheden af et badekar, et brusebad eller en swimmingpool

⚠ ADVARSEL







- Vikl ikke kablet rundt om apparatets hoveddel under eller efter brug.
- Misbrug af apparatet kan forårsage personskade.
- Dette apparat er beregnet til at blive brugt i husholdnings- og lignende applikationer, såsom:
 - personalekøkkener i butikker, kontorer og andre arbejdsmiljøer;
 - Af kunder på hoteller, moteller og andre boligområder.
 - miljøer af bed and breakfast-typen.
 - Bondegårde.

FORORD

Om dette dokument

Denne brugervejledning indeholder alle oplysninger til korrekt, sikker og effektiv brug af apparatet. Sørg for, at du har læst og forstået instruktionerne i denne brugervejledning, før du bruger apparatet. Opbevar altid denne brugervejledning på en sikker placering i nærheden af apparatet til fremtidig reference. Denne manual blev oprindeligt skrevet på engelsk. Alle andre sprog er oversatte dokumenter.

Generelle symboler

Symbol	Beskrivelse
	Gælder i Frankrig: Produktet eller emballagen kan genanvendes, og komponenterne skal bortskaffes separat. Følg de lokale regler.
	Gælder i Italien: Produktet eller emballagen kan genanvendes, og komponenterne skal bortskaffes separat. Følg de lokale regler.
	Dette produkt overholder overensstemmelseskravene i de gældende europæiske forordninger eller direktiver.
	Det universelle genbrugssymbol, logo eller ikon er et internationalt anerkendt symbol, der bruges til at betegne genanvendelige materialer. Genbrugssymbolet er på offentligt domæne og er ikke et varemærke.
	The Green Dot er et registreret varemærke tilhørende Der Grüne Punkt – Duales System Deutschland GmbH og er beskyttet som varemærke over hele verden. Logoet må kun benyttes af kunder hos DSD GmbH med en gyldig brugskontrakt for varemærket eller affaldshåndteringselskaber i Forbundsrepublikken Tyskland. Dette gælder også for tredjemands gengivelse af logoet i en ordbog, encyklopædi eller elektronisk database, indeholdende en referencemanual.
	Beskyttelsesklasse 1: Jordforbindelse

APPARATBESKRIVELSE

Tiltænkt brug

Dette apparat er kun beregnet til indendørs brug.

Dette apparat er udelukkende beregnet til privat, ikke-kommerciel brug.

Dette apparat er ikke beregnet til at blive brugt af personer (inklusive børn) med nedsatte fysiske, sensoriske eller mentale evner eller mangel på erfaring og viden, medmindre de har fået opsyn eller instruktion i brugen af apparatet af en person, der er ansvarlig for deres sikkerhed.

Enhver anden brug af apparatet end beskrevet i denne brugervejledning betragtes som misbrug og kan forårsage personskade eller beskadigelse af apparatet og ugyldiggøre garantien.

Tekniske specifikationer

Apparatets navn	Smart kompakt tårnventilator
Artikelnummer	01.358230.01.001
Strømforsyning	220-240V~ 50Hz
Effekt	50W

FØR FØRSTE BRUG

- Tag apparatet og tilbehøret ud af æsken. Fjern klistermærker, beskyttelsesfolie eller plast fra apparatet.
- Før du bruger dit apparat første gang, skal du tørre alle aftagelige dele af med en fugtig klud. Brug aldrig slibende produkter.
- Placer enheden på en flad, stabil overflade, og sørg for, at der er mindst 10 cm. fri rum omkring enheden. Denne enhed er ikke egnet til installation i et skab eller til udendørs brug.
- Sæt strømkablet i en stikkontakt. **Bemærk:** Sørg for, at den spænding, der er angivet på enheden, svarer til den lokale spænding, før du tilslutter enheden.

Samling

- Fjern de 3 skruer fra drejepladen (billede 1).
- Sæt den forreste base på den bageste base, og sæt dem sammen (billede 2).
- Træk netledningen gennem hullet i basen (billede 2).
- Ret basen ind efter drejepladen, og brug de 3 skruer til at sætte dem sammen (billede 3).
- Tryk netledningen ind i kabelåbningen (billede 4).

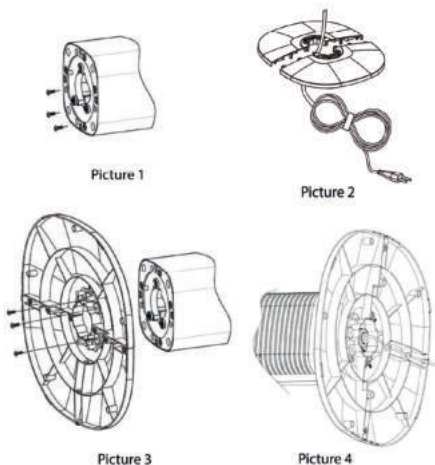

ANVENDELSE

1. Tryk på hastighedsknappen **B6** for at vælge den ønskede hastighedsindstilling. Tryk gentagne gange for at vælge en af de tre forskellige hastighedsindstillinger.
2. Mode-knap **B9**: Vælg mellem 3 forskellige brise-mønstre: Normal, Natural (skifter tilfældigt mellem forskellige hastighedsindstillinger for at genskabe en naturlig udendørs brise) og Sleep (sænker ventilatorhastigheden, så du stadig kan mærke luftstrømmen, men du hører ikke ventilatoren så meget). Funktionerne Natural **C10** og Sleep **C11** vises på displayet **C12**, når de er valgt.
3. Dvaletilstand **C11**: Vælg først blæserhastigheden **C14**, og vælg derefter dvaletilstand. Dvaletilstanden begynder ved den valgte blæserhastighed og reduceres til lav hastighed, hvor den forbliver.
 - Ventilatorhastighed Høj, når dvaletilstand er valgt: 20 minutter høj, derefter 20 minutter medium, derefter lav.
 - Ventilatorhastighed Medium, når dvaletilstand er valgt: 20 minutter medium, derefter Low.
 - Lav blæserhastighed, når dvaletilstand er valgt: Denne tilstand giver ingen ekstra funktion, og ventilatoren forbliver på lav hastighed.
4. Tryk på oscillationsknappen **B7** for at tænde for swingfunktionen, tryk igen for at slukke.
5. Tryk på timerknappen **B8** for at aktivere timeren. Tryk gentagne gange for at øge timeren. Timeren kan indstilles til automatisk at slukke ventilatoren efter 1-8 timer.

Brug af enheden med Princess Home -appen

Download den korrekte version af Princess Home App via vores hjemmeside www.princesshome.eu/en-gb eller brug QR-koden.



Par din enhed med Princess Home -appen.

1. Sørg for, at din enhed er tændt.
2. Åbn appen Princess Home.
3. Vælg din landekode, indtast mobiltelefonnummeret, og tryk på "Get" for at få en besked med bekræftelseskoden.
4. Indtast bekræftelseskoden i beskeden, og tryk på "Log ind" for at logge ind på appen.
5. Klik på "Tilføj enhed" for at tilføje en ny enhed.
6. Vælg den enhed, du vil tilslutte.
7. Følg instruktionerne i appen for at tilslutte enheden.
8. Hvis du vil styre din enhed med stemmen ved hjælp af en smarthøjttaler, skal du se producentens instruktioner om, hvordan du aktiverer en færdighed via din enhed.

RENGØRING OG VEDLIGEHOLDELSE

- Rengør apparatet med en fugtig klud. Brug aldrig skræppe og slibende rengøringsmidler, skuresvampe eller ståluld, som beskadiger apparatet.
- Dyp aldrig enheden i vand eller andre væsker. Enheden er ikke opvaskemaskinesikker.

ERKLÆRING OM OVERENSSTEMMELSE

- Hermed erklærer Smartwares Europe, at radioudstyrstypen 358230 er i overensstemmelse med direktiv 2014/53/EU.
- Den fulde tekst til EU-overensstemmelseserklæringen er tilgængelig på følgende internetadresse: www.princesshome.eu/doc

BORTSKAFFELSE



Dette produkt er mærket med dette overstregede skraldespandsymbol i overensstemmelse med det europæiske direktiv 2012/19/EC for at indikere, at det ikke må bortskaffes sammen med andet husholdningsaffald. På grund af tilstedeværelsen af farlige stoffer, blandinger eller komponenter er elektriske og elektroniske enheder, der ikke er genstand for selektiv sortering, potentielt farlige for miljøet og menneskers sundhed. Kontrollér venligst hos det lokale rådhus eller på genbrugspladsen for returnering og genbrug af dette produkt.

Support

Du kan finde alle tilgængelige oplysninger og reservedele på www.princesshome.eu!

Smart kompakt tårnvifte

Hoveddeler (se bilde A)

- | | |
|-----------------|-----------------|
| 1 Kontrollpanel | 3 Base |
| 2 Viftehus | 4 Fjernkontroll |

Fjernkontroll (se bilde B)

- | | | |
|-------------------|---------------------|---------------|
| 5 PÅ/AV-knapp | 7 Oscillasjonsknapp | 9 Modus-knapp |
| 6 Hastighetsknapp | 8 Timer-knapp | |

Beskrivelse av display/knapper (se bilde C)

- | | | |
|-------------------|------------------------|----------------------|
| 10 Naturlig modus | 14 Hastighetsindikator | 18 Hastighetsknapp |
| 11 Dvalemodus | 15 Timer-knapp | 19 Oscillasjonsknapp |
| 12 Visning | 16 Modus-knapp | |
| 13 Timerindikator | 17 PÅ/AV-knapp | |

SIKKERHET

Sikkerhetstiltak

- Dette apparatet skal ikke brukes av barn under 8 år. Dette apparatet kan brukes av barn fra 8 år og oppover og personer med reduserte fysiske, sensoriske eller mentale evner eller manglende erfaring og kunnskap, hvis de har fått tilsyn eller instruksjoner om sikker bruk av apparatet og forstår farene som er forbundet med det. Barn skal ikke leke med apparatet. Oppbevar apparatet og ledningen utilgjengelig for barn under 8 år. Rengjøring og vedlikehold skal ikke utføres av barn med mindre de er eldre enn 8 og under tilsyn.
- Ved å ignorere sikkerhetsinstruksjonene kan ikke produsenten holdes ansvarlig for skaden.
- Hvis strømledningen er skadet, må den skiftes ut av produsenten, dennes serviceverksted eller tilsvarende kvalifiserte personer for å unngå fare.
- Flytt aldri apparatet ved å trekke i ledningen, og sørg for at ledningen ikke kan vikle seg inn i hverandre.
- Plasser alltid apparatet på et stabilt, flatt, varme- og fuktbestandig underlag.
- Brukeren må ikke la apparatet stå uten tilsyn mens det er koblet til strømforsyningen.

- Dette apparatet skal kun brukes til husholdningsformål og kun til det formålet det er laget for.
- For å beskytte deg mot elektrisk støt må du ikke senke ledningen, støpselet eller apparatet ned i vann eller annen væske.
- Stikk aldri fingrene eller andre gjenstander inn i luftutløpet. Sørg for å advare barn og andre personer med reduserte fysiske, sensoriske eller mentale evner om denne faren.
- Ikke bruk apparatet:
 - I nærheten av en brannkilde
 - I et område som utsettes for direkte sollys
 - I et område der det er sannsynlig at det kan sprute vann
 - I nærheten av et bad, en dusj eller et svømmebasseng

⚠ ADVARSEL

- Ikke vikle kablen rundt apparatets hoveddel under eller etter bruk.
- Feil bruk av apparatet kan føre til personskade.
- Dette apparatet er beregnet for bruk i husholdninger og lignende bruksområder som f.eks:
 - personalkjøkken i butikker, kontorer og andre arbeidsmiljøer;
 - Av kunder på hoteller, moteller og andre boligmiljøer.
 - bed and breakfast-lignende miljøer.
 - Gårdshus.

FORORD

Om dette dokumentet







Denne bruksanvisningen inneholder all informasjon for korrekt, sikker og effektiv bruk av apparatet.

Sørg for at du har lest og forstått alle instruksjonene i denne brukerhåndboken før du tar apparatet i bruk.

Oppbevar alltid denne bruksanvisningen på et trygt sted i nærheten av apparatet for fremtidig bruk.

Denne håndboken er opprinnelig skrevet på engelsk. Alle andre språk er oversatte dokumenter.

Generelle symbol

Symbol	Beskrivelse
	Gjelder i Frankrike: Produktet eller emballasjen kan resirkuleres, og komponentene må avhendes separat. Følg de lokale forskriftene.
	Gjelder i Italia: Produktet eller emballasjen kan resirkuleres, og komponentene må avhendes separat. Følg de lokale forskriftene.
	Dette produktet er i samsvar med samsvarskravene i gjeldende europeiske forskrifter eller direktiver.
	Det universelle resirkuleringssymbolet, logoen eller ikonet er et internasjonalt anerkjent symbol som brukes til å betegne resirkulerbare materialer. Resirkuleringssymbolet er offentlig tilgjengelig og er ikke et varemerke.
	Det grønne punktet er et registrert varemerke for Der Grüne Punkt - Duales System Deutschland GmbH og er beskyttet som et varemerke over hele verden. Logoen kan kun brukes av kunder av DSD GmbH som har en gyldig avtale om bruk av varemerket, eller av engasjerte avfallshåndteringselskaper i Forbundsrepublikken Tyskland. Dette gjelder også tredjeparts gjengivelse av logoen i en ordbok, et oppslagsverk eller en elektronisk database med oppslagsverk.
	Beskyttelsesklasse 1: Jording

BESKRIVELSE AV APPARATET

Tiltent bruk

Dette apparatet er kun beregnet for innendørs bruk.

Dette apparatet er utelukkende beregnet for privat, ikke-kommersiell bruk.

Dette apparatet er ikke beregnet for bruk av personer (inkludert barn) med reduserte fysiske, sensoriske eller mentale evner, eller manglende erfaring og kunnskap, med mindre de har fått tilsyn eller instruksjoner om bruk av apparatet av en person som er ansvarlig for deres sikkerhet.

Enhver annen bruk av apparatet enn det som er beskrevet i denne bruksanvisningen, anses som feil bruk og kan føre til personskafe eller skade på apparatet og gjøre garantien ugyldig.

Tekniske spesifikasjoner

Navn på apparatet	Smart kompakt tårnvifte
Artikkelnummer	01.358230.01.001
Strømforsyning	220-240V~ 50Hz
Strøm	50W

FØR FØRSTE GANGS BRUK

- Ta apparatet og tilbehøret ut av esken. Fjern klistermerker, beskyttelsesfolie eller plast fra apparatet.
- Tørk av alle avtakbare deler med en fuktig klut før apparatet tas i bruk for første gang. Bruk aldri slipende produkter.
- Plasser enheten på et flatt og stabilt underlag, og sørg for at det er minst 10 cm. fri plass rundt enheten. Denne enheten er ikke egnet for installasjon i et skap eller for utendørs bruk.
- Koble strømkabelen til en stikkontakt. **Merk:** Kontroller at spenningen som er angitt på enheten stemmer overens med den lokale spenningen før du kobler til enheten.

Montering

- Fjern de 3 skruene fra dreieplaten (bilde 1).
- Sett den fremre sokkelen på den bakre sokkelen, og sett dem sammen (bilde 2).
- Trekk strømledningen gjennom hullet i sokkelen (bilde 2).
- Rett inn sokkelen med dreieplaten, og bruk de tre skruene til å feste dem sammen (bilde 3).
- Trykk strømledningen inn i kabelåpningen (bilde 4).

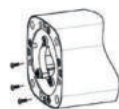

Picture 1



Picture 2

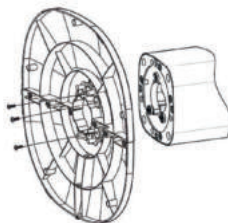

Picture 3

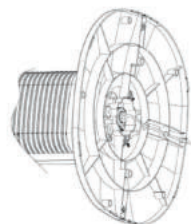

Picture 4

BRUK

1. Trykk på hastighetsknappen **B6** for å velge ønsket hastighetsinnstilling. Trykk gjentatte ganger for å velge en av de tre ulike hastighetsinnstillingene.
2. Modusknapp **B9**: Velg mellom 3 forskjellige vindmønstre: Normal, Natural (tilfeldig syklus gjennom ulike hastighetsinnstillinger for å gjenskape en naturlig bris utendørs) og Sleep (senker viftehastigheten slik at du fortsatt kan føle luftstrømmen, men du hører ikke viften like mye). Funksjonene Natural **C10** og Sleep **C11** vises på displayet **C12** når de er valgt.
3. Dvalemodus **C11**: Velg først viftehastigheten **C14**, og velg deretter hvilemodus. Dvalemodus starter fra den valgte viftehastigheten og reduseres til lav hastighet, hvor den blir værende.
 - Viftehastighet Høy når hvilemodus er valgt: 20 minutter høy, deretter 20 minutter middels, deretter lav.
 - Viftehastighet Medium når hvilemodus er valgt: 20 minutter Medium, deretter Lav.
 - Viftehastighet lav når hvilemodus er valgt: Denne modusen gir ingen tilleggsfunksjon, og viften forblir på lav hastighet.
4. Trykk på oscillasjonsknappen **B7** for å slå på svingfunksjonen, trykk på den igjen for å slå den av.
5. Trykk på timerknappen **B8** for å aktivere timeren. Trykk gjentatte ganger for å øke timeren. Timeren kan stilles inn til å slå av viften automatisk etter 1-8 timer.

Bruke enheten med Princess Home -appen

Last ned den riktige versjonen av Princess Home App via nettstedet vårt www.princesshome.eu/en-gb eller bruk QR-koden.



Par enheten din med Princess Home -appen.

1. Forsikre deg om at enheten er slått på.
2. Åpne Princess Home -appen.
3. Velg landskode, skriv inn mobiltelefonnummeret og trykk på "Get" for å få en melding med bekräftelseskoden.
4. Skriv inn bekräftelseskoden i meldingen, og trykk på "Logg inn" for å logge på appen.
5. Klikk på "Legg til enhet" for å legge til en ny enhet.
6. Velg enheten du ønsker å koble til.
7. Følg instruksjonene i appen for å koble til enheten.
8. Hvis du vil styre enheten din med stemmen ved hjelp av en smarthyttaler, kan du se produsentens instruksjoner om hvordan du aktiverer en ferdighet via enheten din.

RENGJØRING OG VEDLIKEHOLD

- Rengjør apparatet med en fuktig klut. Bruk aldri sterke og slipende rengjøringsmidler, skuresvamp eller stålull, da dette kan skade apparatet.
- Senk aldri enheten ned i vann eller annen væske. Apparatet tåler ikke oppvaskmaskin.

ERKLÆRING OM SAMSVAR

- Smartwares Europe erklærer herved at radioutstyret av typen 358230 er i samsvar med direktiv 2014/53/EU
- Den fullstendige teksten til EU-samsvarserklæringen er tilgjengelig på følgende internettadresse: www.princesshome.eu/doc

AVHENDING



Dette produktet er merket med dette overkryssede søppelbøttesymbolet i samsvar med EU-direktiv 2012/19/EF for å indikere at det ikke må kastes sammen med annet husholdningsavfall. På grunn av tilstedeværelsen av farlige stoffer, blandinger eller komponenter, er elektriske og elektroniske enheter som ikke er gjenstand for selektiv sortering, potensielt farlige for miljøet og menneskers helse. Ta kontakt med ditt lokale bykontor eller avfallshåndteringstjeneste for retur og resirkulering av dette produktet.

Støtte

Du finner all tilgjengelig informasjon og reservedeler på www.princesshome.eu



IN NEED OF ACCESSORIES? VISIT WWW.PRINCESSHOME.EU/NL-NL/CUSTOMERSERVICE/ACCESSORIES-SPAREPARTS
FOR ACCESSORIES AND SPARE PARTS TO EXTEND YOUR ITEM!

© Princess | Swaardvenstraat 65 | 5048 AV Tilburg | The Netherlands | www.princesshome.eu