



DV4000



DV4000-2



DV4000-3



DV4000-4



BENUTZERHANDBUCH
VIDEO GEGENSPRECHANLAGE
MIT 7"(18cm) MONITOR

DV4000-Series

Home is not a place, it's a feeling

Inhalt

1. Einführung.....	- 2 -
2. Inhalt der Verpackung.....	- 3 -
3. Montage der Außeneinheit.....	- 4 -
4. Montage des Monitors	- 5 -
4.1 Einstellbare Parameter	- 6 -
4.2 Funktionen des Monitors.....	- 6 -
5. Schaltpläne.....	- 7 -
5.1 Zweiter Monitor	- 10 -
5.2 Zusätzlicher Klingeltaster	- 10 -
5.3 Potentialfreie Kontakte 7 & 8	- 10 -
6. Technische Daten.....	- 11 -
7. Sicherheitshinweise	- 11 -
8. Symbole.....	- 12 -

1. Einführung

Bitte lesen Sie dieses Handbuch, bevor Sie mit der Montage und Installation der **VIDEO GEGENSPRECHANLAGE** beginnen. Das Set hat eine Außeneinheit mit gebürstetem Aluminium-Finish und eine schützende Schwermetall-Regenhaube zur Wandmontage. Für die Verwendung in Innenräumen wird ein schön gestalteter Monitor in gebürstetem Aluminium mitgeliefert.

- Die Kamera hat einen Blickwinkel von 60° horizontal/45° vertikal und verfügt über 6 weiße LEDs für eine optimale Nachtsicht bis zu einer Entfernung von mindestens zwei Metern von der Kamera.
- Die Außeneinheit hat ein Typenschild, das aufleuchtet, wenn die Ruftaste gedrückt wird.
- Ein Dämmerungsschalter aktiviert die 6 weißen LEDs bei Dunkelheit.
- Der Monitor verfügt über einen 18 cm großen LCD-Bildschirm.
- Es stehen 16 Klingeltöne zur Verfügung, aus denen Sie wählen können.
- Sie können die Lautstärke, Helligkeit und Farbintensität nach Ihren Wünschen einstellen.
- Das System liefert eine 12V Gleichspannung für einen elektrischen Türöffner.
- Es gibt einen potentialfreien Kontakt zum Schalten von z.B. einem Tor oder Zaun mit eigener Stromversorgung.
- Verwenden Sie für den Anschluss eines elektrischen Türöffners ein 2-adriges Kabel mit einer Stärke von 0,2 mm² pro Draht. Siehe den Schaltplan in diesem Handbuch auf Seite 7/8.
- Für den Anschluss eines elektrischen Türöffners durch die Außeneinheit wird ein 2-adriges Kabel mit einem Stecker mitgeliefert. Bitte beachten Sie, dass die Außentür in diesem Fall nur den Zugang zu einem Gemeinschaftsraum / Treppenhaus ermöglicht und nicht direkt den Zugang zu Ihrer Wohnung.
- Eine Einbaubox ist als Zubehör über www.elro.eu oder über den Händler, bei dem Sie dieses Set gekauft haben, erhältlich.



2. Inhalt der Verpackung

1. Außeneinheit mit Klingeldrückern und Kamera
2. Regen/Sonnenschutz
3. Monitor
4. Länge des Anschlusskabels 15 m
5. Anschlusskabel
6. Adapter mit 1,75 m Kabel
7. Montagebügel
8. Anschlusskabel für elektrischen Türöffner
9. Schrauben, Dübel und Inbusschlüsse

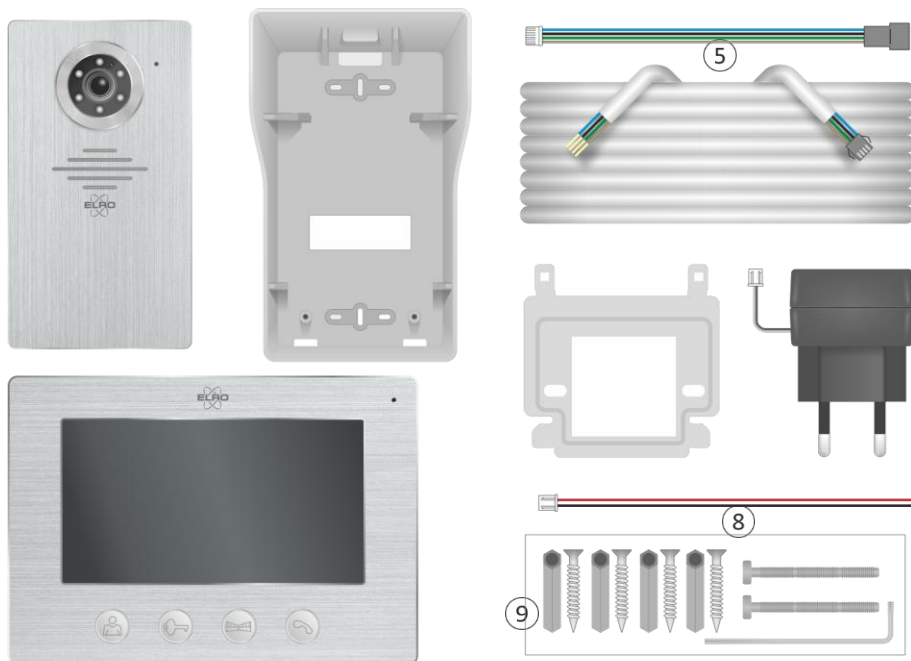

DV4000	1	1		1	1	1	1	1	1
DV4000-2	2	2		2	2	2	1	1	2
DV4000-3	3	3		3	3	3	1	1	3
DV4000-4	4	4		4	4	4	1	1	4
Content Inhalt Inhoud Contenu									

3. Montage der Außeneinheit

- Nehmen Sie die Außeneinheit (1) aus dem Regen-Sonnenschutz heraus und markieren Sie damit Bohrlöcher für die Wandmontage (2).
- Der Schirm muss bündig mit der gesamten Rückseite der Wände/Wand montiert werden.
- Bohren Sie ein oder mehrere Löcher (3), um die Anschlusskabel durch die Wand/Wand mit dem Außengerät zu verbinden.

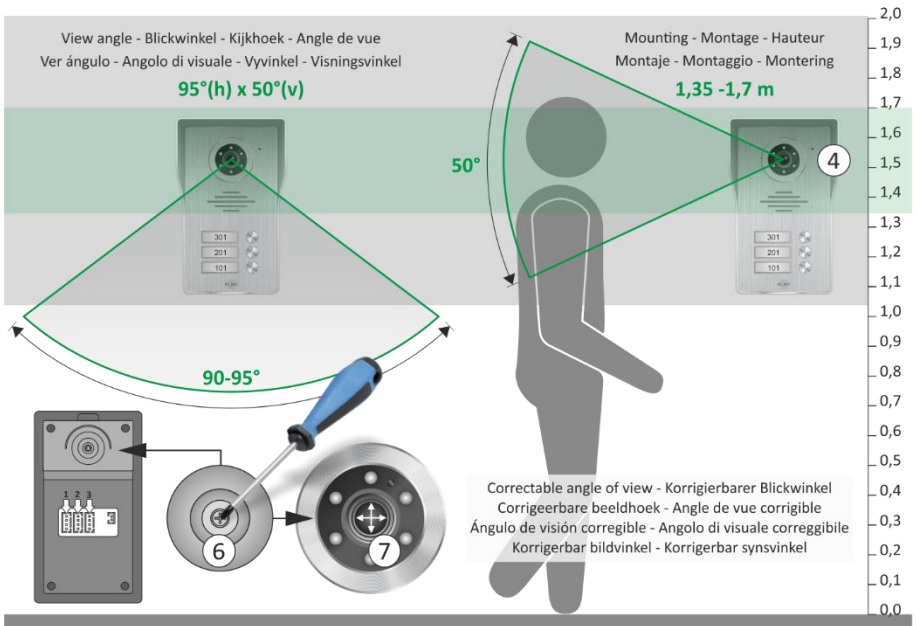
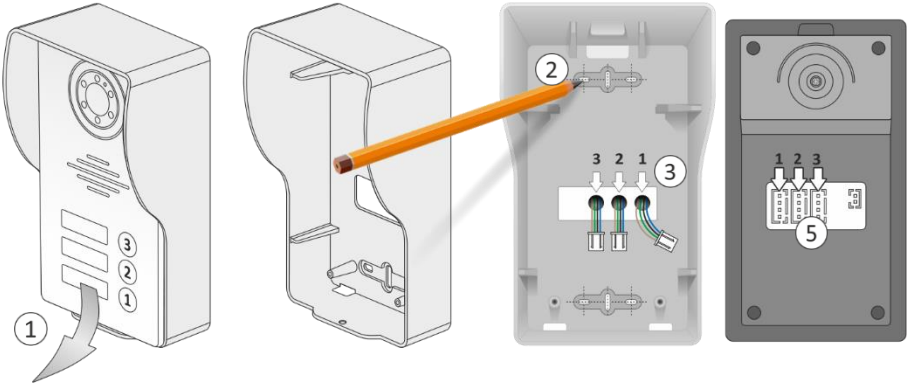

- Wir empfehlen eine Montagehöhe (4) zwischen 1,35 und 1,70 Meter.
- Versuchen Sie, direkte Sonneneinstrahlung zu vermeiden.
- Stecken Sie die Anschlusskabel in die entsprechenden Schlitzte (5).
- Nach der Montage kann der Blickwinkel der Kamera bei Bedarf korrigiert werden. Lösen Sie die Schraube mit einem Schraubendreher (6) ein wenig und richten Sie die Kamera zur Korrektur des Bildes aus (7).
- An der Unterseite der Außeneinheit befindet sich eine Inbusschraube (8), die Sie mit dem mitgelieferten Inbusschlüssel herausdrehen können. Entfernen Sie vorsichtig die Aluminium-Frontplatte, wippen Sie mit einem flachen Schraubendreher an der transparenten Kunststoffabdeckung. Nun können Sie Ihre Hausnummer(n) auf ein Blatt Papier schreiben.
- Schrauben Sie die Außeneinheit mit dem Inbusschlüssel in die Regenhaube.

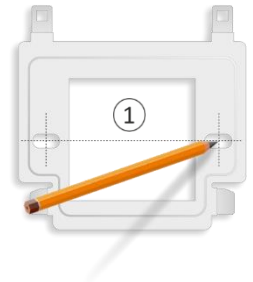

4. Montage des Monitors

- Das mitgelieferte Kabel beträgt 15 Meter, berücksichtigen Sie dabei den Standort des Monitors.
- Montieren Sie den Montagebügel (1) an der Wand und beachten Sie, dass die Anschlüsse der Außeneinheit, des 12V DC-Adapters und eventuell des elektrischen Türschlosses auf der Rückseite des Monitors vorgenommen werden müssen.

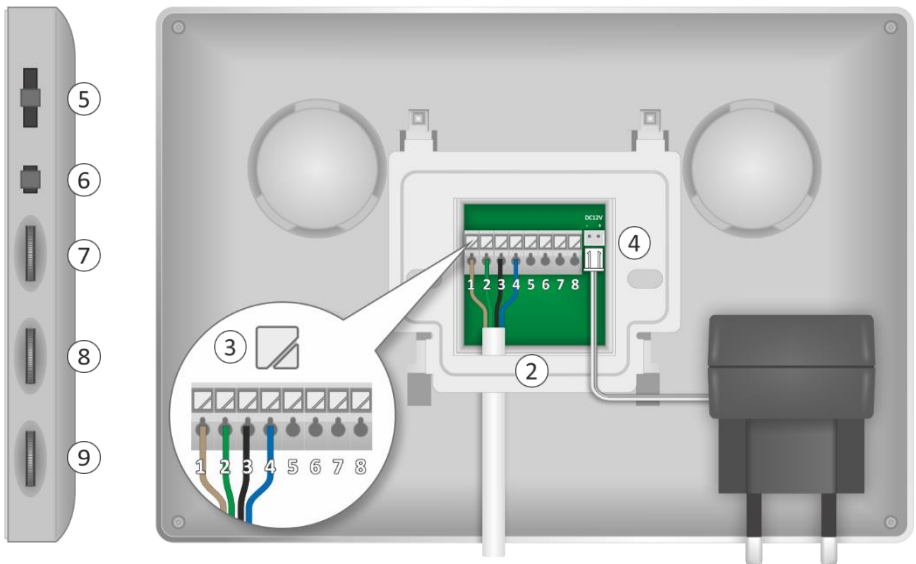

-
- Der Montagebügel bietet genau den Platz, um das 4-adrige Verbindungskabel (2) zwischen Monitor und Bügel anzuschließen. Drücken Sie (3), um den Klemmkontakt zu öffnen:
 - 1 braun = Audio
 - 2 grün = Erde
 - 3 schwarz = Video
 - 4 blau = Strom
 - Stecken Sie den Adapterstecker (4) in die DC12V-Anschluss
 - Nun können Sie den Monitor auf die Halterung setzen und ihn vorsichtig nach unten schieben, denken Sie an die Verkabelung.

4.1 Einstellbare Parameter

Die folgenden Bedienelemente befinden sich an der Seite des Monitors:

- Ruftonlautstärke (5), einstellbar in 3 Stufen.
- Klingeltonauswahl (6), Auswahl von 16 Klingeltönen.
- Helligkeit (7), steuert das Bild von hell bis dunkel.
- Chroma (8), regelt die Intensität von Farbe bis Schwarz-Weiß.
- Sprachlautstärke (9).

4.2 Funktionen des Monitors



Mit dieser Schaltfläche können Sie jederzeit "nach aussen" schauen. Nach 40 Sekunden schaltet sich der Monitor automatisch wieder aus. Wenn Sie vorzeitig abbrechen wollen, drücken Sie die Taste mit dem Empfänger zweimal.



Damit können Sie einen elektrischen Türöffner schalten. Nach dem Drücken dieser Taste wird eine 12V Gleichspannung freigegeben. Der Anschluss erfolgt über die Klemmkontakte 5 und 6 des Monitors oder mittels der 2-Draht-Leitung über die Außeneinheit.



Mit dieser Taste schalten Sie die potentialfreien Klemmen 7 und 8. Hier schließen Sie einen Port/Toröffner mit eigener Spannungsversorgung an.



Wenn sich ein Besucher anmeldet, schaltet sich der Monitor automatisch ein. Mit dieser Taste starten Sie einen Anruf. Drücken Sie erneut, um das Gespräch zu beenden, der Monitor schaltet sich automatisch aus.

5. Schaltpläne

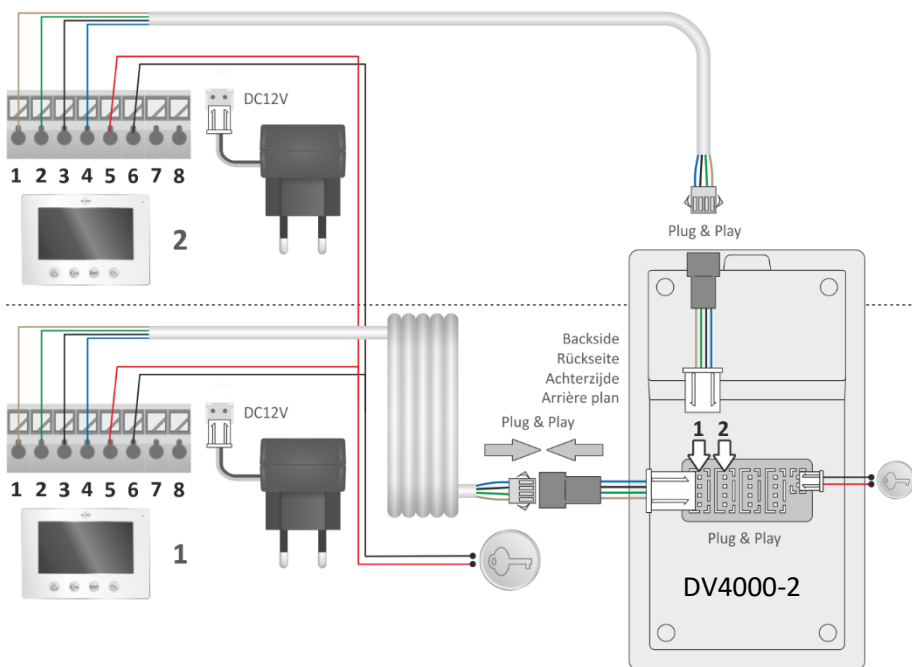
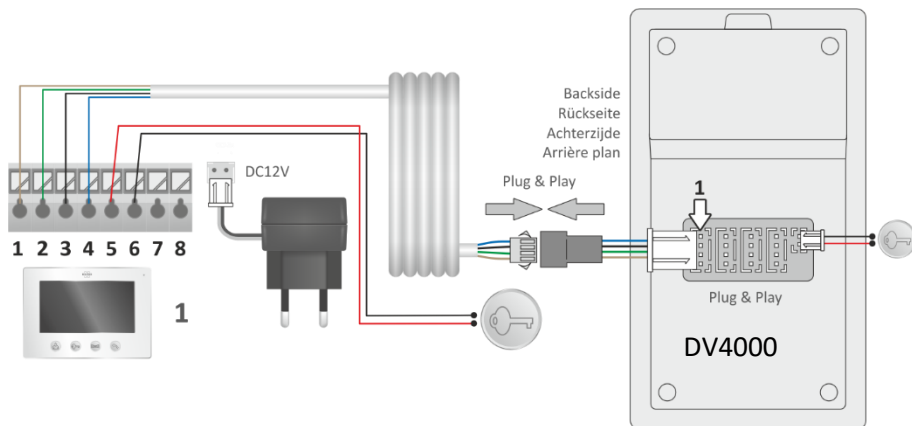

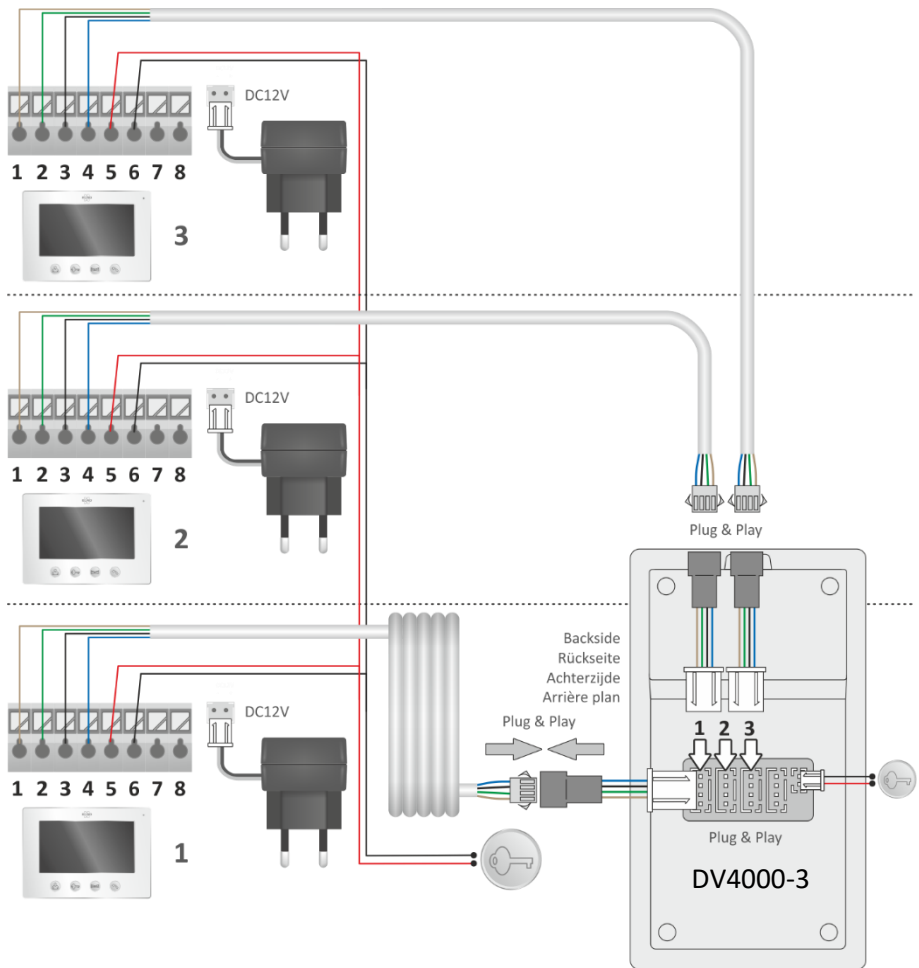

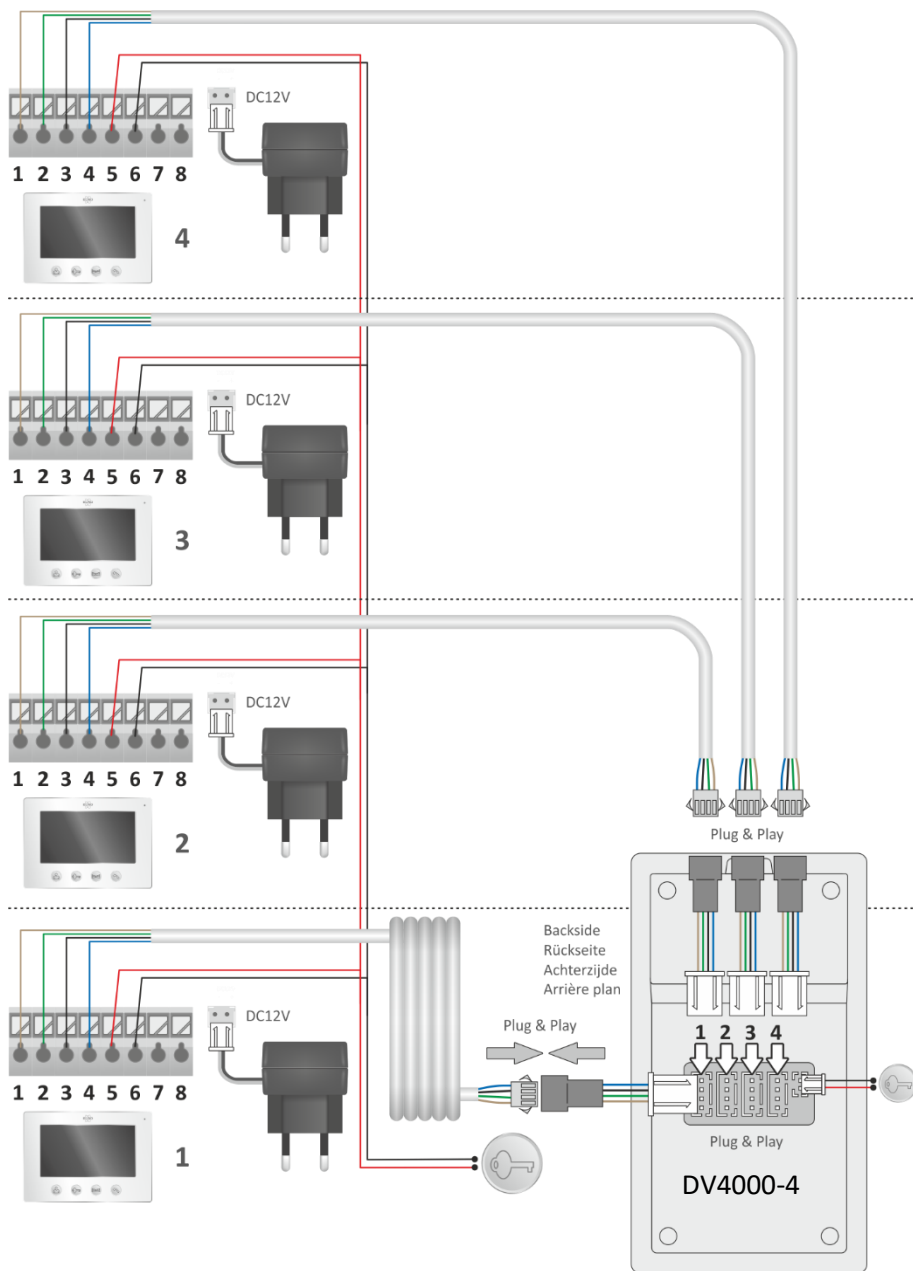

5.1 Zweiter Monitor

Es ist möglich, einen zweiten Monitor an den vorhandenen Monitor anzuschließen, siehe die folgende Abbildung. Dieser Monitor wird mit 15 Meter Anschlusskabel, Halterung und einem Adapter für die Stromversorgung geliefert. Beachten Sie, dass dieser zweite Monitor nicht weiter als 25 Meter vom Außengerät entfernt montiert werden sollte.

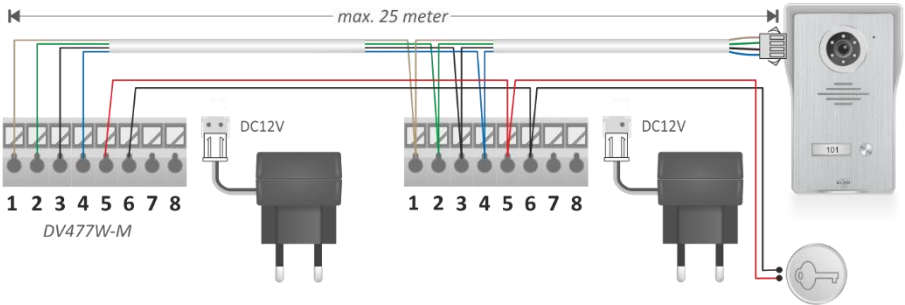

5.2 Zusätzlicher Klingeltaster

Für die Hintertür, oder jeden anderen Zugang, kann ein Klingeltaster an den Monitor angeschlossen werden. Wird diese gedrückt, ertönt auf dem Monitor die Rufmelodie, beachten Sie, dass damit auch die Kamera aktiviert wird.

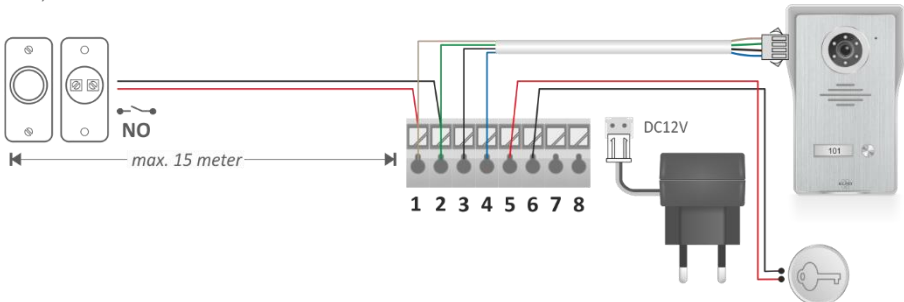

5.3 Potentialfreie Kontakte 7 & 8

Ein Tor- oder Zaunöffner mit eigener Spannungsversorgung kann an 7 & 8 angeschlossen werden. Bitte beachten Sie das Benutzerhandbuch des Öffners.

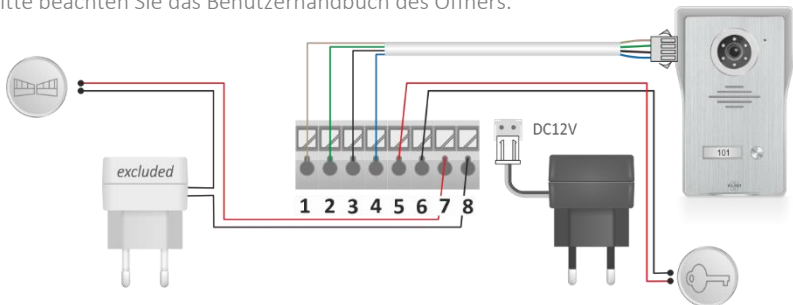

6. Technische Daten

MONITOR

Auflösung	1024 x 600
Größe	18 cm (7")
Beobachtungszeit	40 Sekunden
Gesprächszeit	120 Sekunden
Leistungsaufnahme	Ruhezustand ≤ 4.5W, Betriebszustand ≤ 9.5W
Adapter	Eingang AC100-240V Ausgang DC12V, 2A, 24W
Kabellänge	15 m; 4 x 0,2 mm
Abmessungen	214 x 152 x 17 mm
Anzahl der Klingeltöne	16

BUITENUNIT

Auflösung	700 TV-Linien
Betrachtungswinkel	90° horizontal / 50° vertikal
Arbeitstemperatur	-10°C ~50°C
Luftfeuchtigkeit	10%~90%(RH)
Nachtansicht	6 x Weißlicht-LED's, 2 Meter
Größe	122 x 206 x 79 mm

7. Sicherheitshinweise & Warnhinweise

- Verwenden Sie das Produkt nur für den vorgesehenen Zweck und wie in diesem Dokument beschrieben. Bitte lesen Sie diese Informationen sorgfältig durch, bevor Sie das Produkt verwenden. Bewahren Sie die Broschüre auf, um bei Bedarf nachschlagen zu können. Eine unsachgemäße Verwendung kann zu Gefahren oder schweren Verletzungen führen.
- Wenn Sie dieses Produkt für andere installieren, denken Sie daran, dem Endbenutzer das Handbuch oder eine Kopie davon zu überlassen.
- Dieses Produkt ist kein Spielzeug und sollte außerhalb der Reichweite von Kindern aufbewahrt werden.
- Bewahren Sie das Verpackungsmaterial (Plastiktüten, Kartonpuffer usw.) außerhalb der Reichweite von Kindern auf. Die Verpackungsmaterialien sind kein Spielzeug. Plastikbeutel und -folien können eine Erstickungsgefahr darstellen. Dünne Folien können in Nase und Mund stecken bleiben und die Atmung behindern.
- Verwenden Sie nur den mitgelieferten Adapter und die mitgelieferte Verkabelung.
- Prüfen Sie vor dem Anschließen des Geräts, ob die auf dem Adapter angegebene Spannung mit der örtlichen Netzspannung übereinstimmt.
- Entfernen Sie keine Markierungen und nehmen Sie keine Veränderungen am Adapter vor, da dies zu einer gefährlichen Situation führen kann.
- Wenn der Adapter beschädigt ist, ersetzen Sie ihn (oder lassen Sie ihn ersetzen) immer durch einen Adapter des Originaltyps, um Gefahren zu vermeiden.

- Versuchen Sie nicht, die elektrischen oder mechanischen Teile dieses Produkts zu reparieren, zu zerlegen, umzubauen oder zu verändern. Dies führt zum Erlöschen der Garantie und kann zu Fehlfunktionen und Stromschlägen führen.
- Behandeln Sie die Geräte mit Vorsicht. Stöße, Schläge oder ein Sturz, selbst aus geringer Höhe, können die Geräte beschädigen.
- Verwenden Sie das Produkt nicht, wenn ein Teil beschädigt oder defekt ist. Tauschen Sie ein beschädigtes oder defektes Produkt sofort aus.
- Trennen Sie das Produkt von der Stromquelle und anderen Geräten, wenn Probleme auftreten.
- Achten Sie darauf, dass Ihre Hände trocken sind, wenn Sie Adapter, Stecker oder ein Netzkabel anfassen, Geräte abtrennen oder ein- und ausschalten.
- Setzen Sie das Gerät keinem Wasser, keiner Feuchtigkeit oder fließenden oder spritzenden Flüssigkeit aus. Stellen Sie auch keine mit Flüssigkeit gefüllten Gegenstände auf das Gerät.
- Reinigen Sie das Gerät nicht, wenn es an das Stromnetz angeschlossen ist. Verwenden Sie zur Reinigung ein weiches, sauberes und trockenes Tuch, um Schäden zu vermeiden. Verwenden Sie keine (aggressiven und/oder chemischen) Reinigungsmittel oder Scheuermittel.
- Legen Sie die Kamera nicht direkt in die Sonne oder gegenüber einer reflektierenden Oberfläche ab.
- Wenn Sie das Produkt vor der Installation testen wollen, achten Sie darauf, dass sich die Straßeneinheit und der Monitor dabei nicht im selben Raum befinden, da das Bildtelefon sonst einen schrillen Pfeifton abgeben kann (Larsen-Effekt)
- Achten Sie auf die Betriebstemperatur des Geräts.

Anmerkung:

- Um Schäden zu vermeiden, installieren Sie die Geräte entsprechend den Anweisungen.
- Platzieren Sie das Netzgerät an einer zugänglichen Stelle, wo es abgetrennt werden kann.
- Verwenden Sie die mitgelieferten Kabel.

8. Symbole



Recycling und Entsorgung: Das WEEE-Symbol bedeutet, dass dieses Produkt und die Batterien getrennt vom Hausmüll entsorgt werden müssen. Wenn dieses Produkt das Ende seiner Lebensdauer erreicht hat, bringen Sie es zu einer ausgewiesenen Abfallsammelstelle in der Nähe, um eine sichere Entsorgung oder Wiederverwertung zu gewährleisten. Schützen Sie die Umwelt und die menschliche Gesundheit, gehen Sie verantwortungsvoll mit den natürlichen Ressourcen um!



Lesen Sie das Handbuch vor dem Gebrauch und bewahren Sie es für den späteren Gebrauch und die Wartung an einem sicheren Ort auf.



Garantie besuchen Sie www.elro.eu



ELRO Europe | www.elro.eu
 Postbus 9607 - Box E800
 1006 GC Amsterdam - The Netherlands

